



Automobile Club d'Italia

COMMISSIONE SPORTIVA AUTOMOBILISTICA ITALIANA

NORGES BILSPORTFORBUND

HOMOLOGERINGS-DOKUMENT BMB RAM

Form. O.MT.60

Homologering nr.:
05/MT/14

Produsent	B.M.B srl	
Merke	BMB	
Modell	RAM	
Homologeringsperiode	1. Januar 2010 - 31. Desember 2014	10 Sider

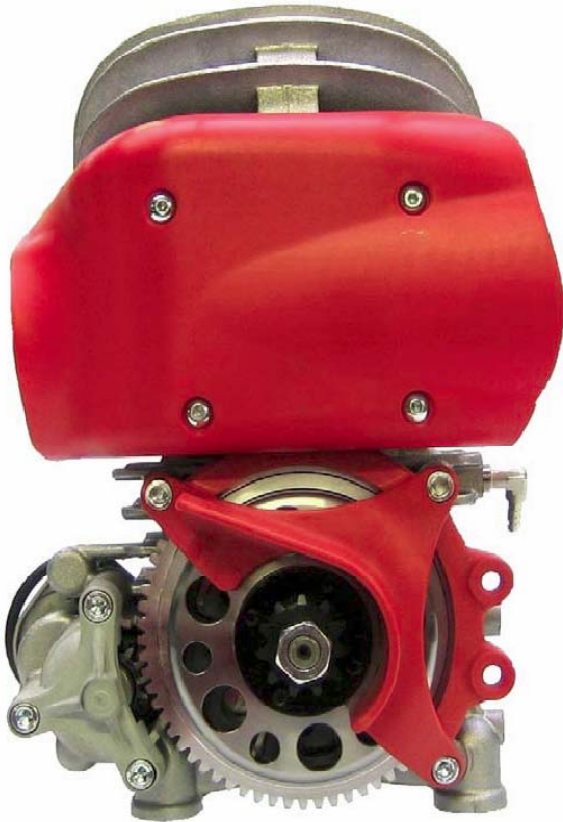

BILDE AV MOTORENS CLUTCHSIDE

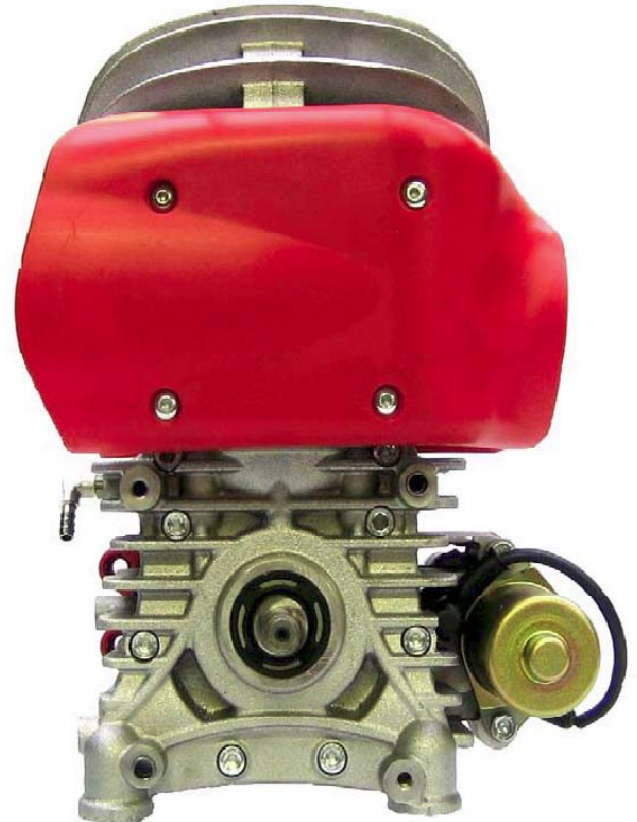

BILDE AV MOTORENS TENNSPOLESIDE

Stempel og underskrift ASN



Stempel og underskrift av produsent



TEKNISK INFORMASJON

A	KARAKTERISTIKK	
		Toleranse
Maksimalt sylindervolum	60cc	
Maksimal boring	42,1mm	
Slaglengde	43mm	+/- 0,10 mm.
Innsugssystem	Stempelstyrt	
Kjølesystem	Luftkjøling	
Forgasser	Flottørforgasser, 18.00mm venturi, ikke elektronisk, System for regulering av H-fart; Med dyse og mekanisk regulering av blanding gjennom konisk nål. System for regulering av L-fart; Med dyse og blandingsskrue for luft. Eget homologeringsdokument for forgasser.	
Antall spylekanaler	2	
Form på eksosport	4-kantet	
Bredde eksosport	28,00 mm.	+/- 0,10 mm.
Bredde innsugsport	26,00 mm.	+/- 0,10 mm.
Total stempehøyde	49 mm.	+/- 0,8 mm.
Vekt stempel	65 g.	(+/- 10% totalvekt)
Vekt veivparti	1315 g.	(+/- 3% totalvekt)
Form forbrenningskammer	Rund form, kontrollerbar med tolk fra produsent.	
Motordrev	Z11 og Z10	
Volum forbrenningskammer	6,8 cc minimum, inkl. volum i kontrollinnsett i tennplugg hull	
Clutch: Startkrans også tillatt av ikke magnetisk materiale med unntak av edle og eksotiske materialtyper.	Vekt komplett clutch: 800 g minimum. Vekt clutchrotor: 345 g +/- 15 g. Innvendig diameter clutchtrommel: 85.00 mm max. Se egen tegning for konstruksjon og målsetting av komplett clutch på side 10.	

B	ÅPNINGSTIDER (Måles med søkerblad med 0.20 mm tykkelse og minimum 10 mm bredde.)	
		Toleranse
Innsugsport	142°	+/- 2°
Eksosport	154°	+/- 2°

C	<p style="text-align: center;">MATERIALER</p> <p>Alle materialer til motoren i aluminium må være fabrikkert gjennom støping eller presstøping. Det er forbudt å produsere fra aluminiumblokk.</p>
Sylinder	<p>Produsert i aluminium med stålforing uten crome-, nikasilbelegg eller andre eksotiske materialer.</p>

UTFORMING AV SYLINDER OG PORTER

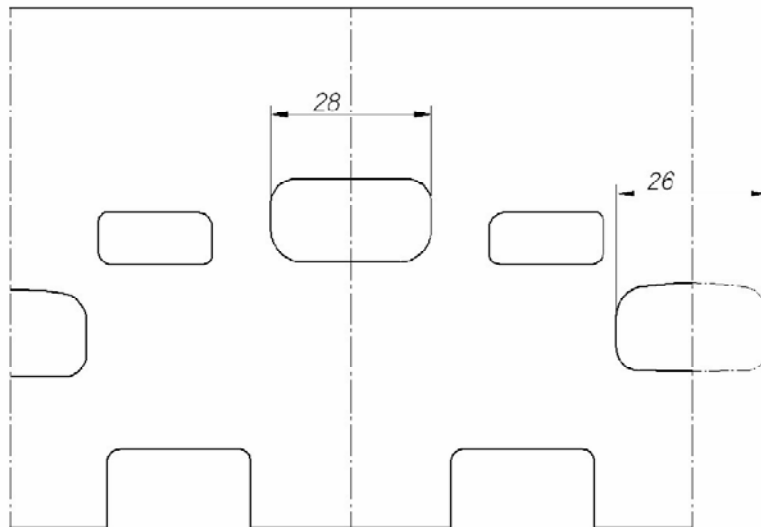

UTFORMING AV SYLINDERFOT

SNITT AV SYLINDERUTFORMING

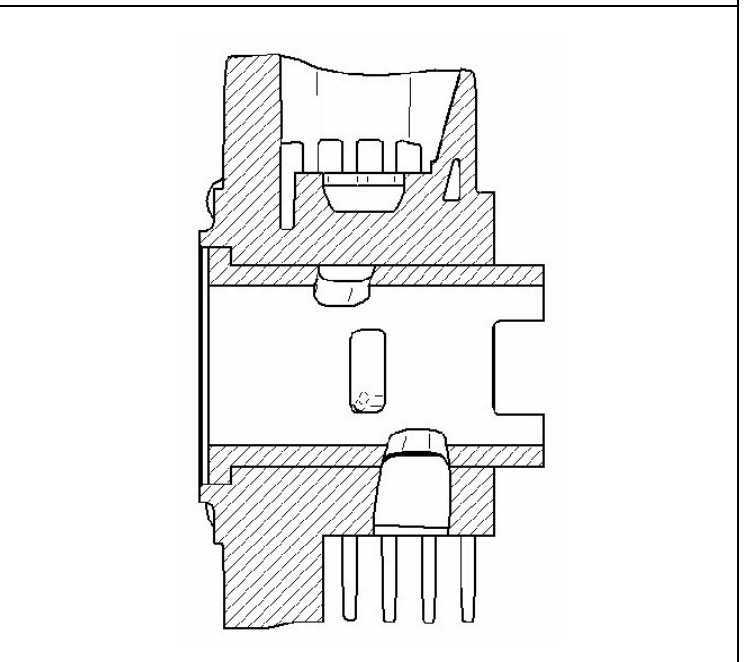
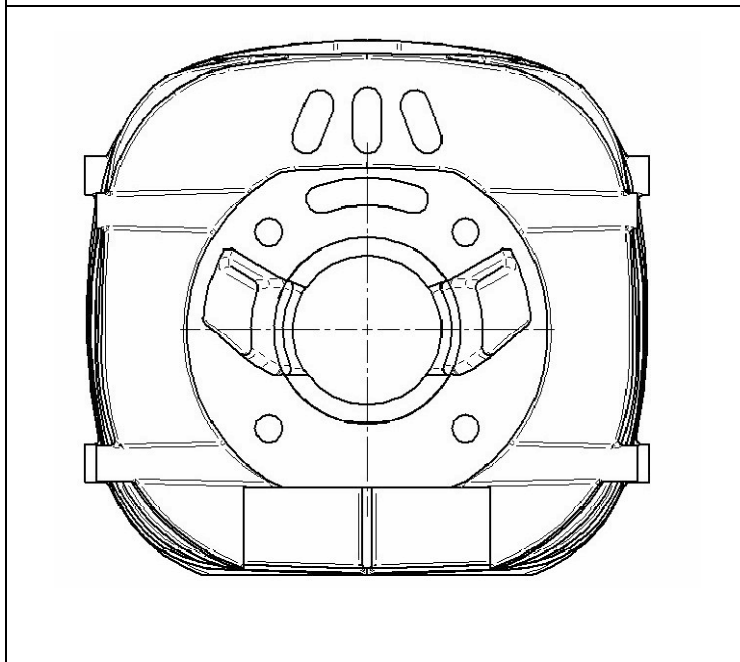

UTFORMING AV TOPPLOKK OG FORBRENNINGSKAMMER

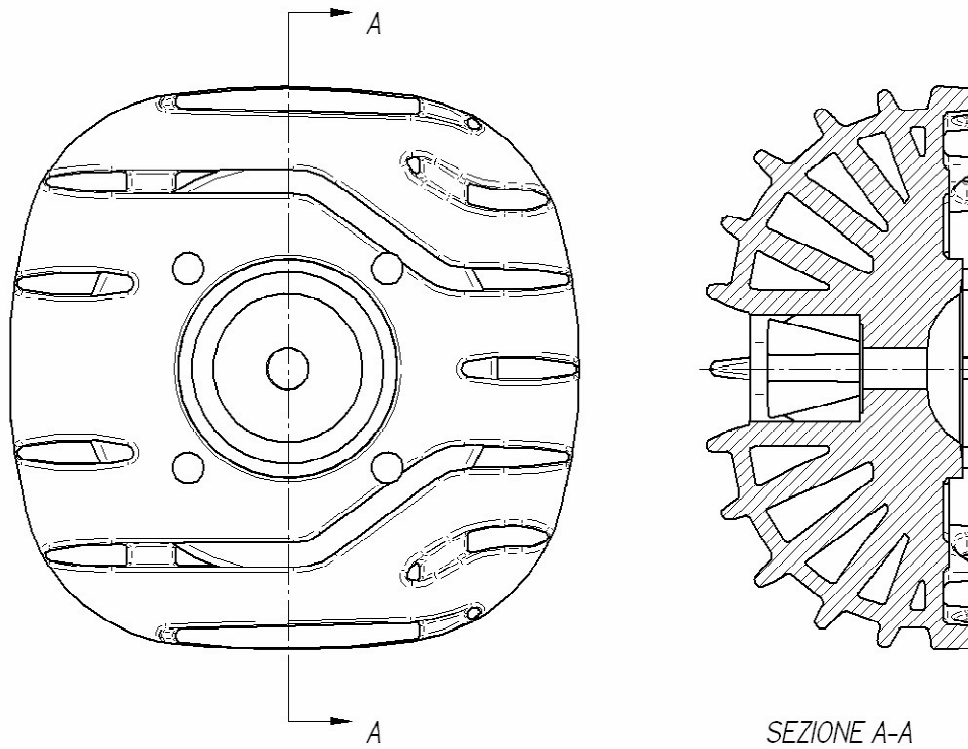

UTFORMING AV VEIVPARTI MED RÅDE

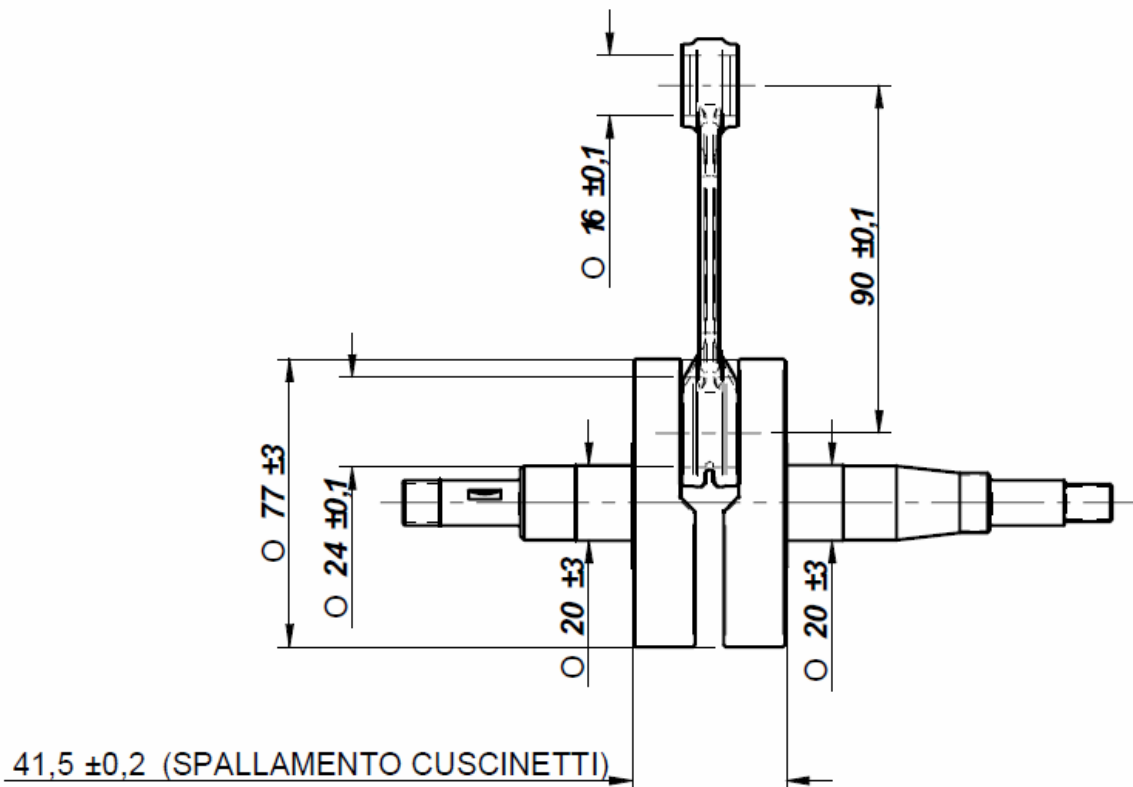

BILDE AV VEIVAKSEL MED BALANSERINGSVEKTER



BILDE AV RÅDE HØYRE SIDE

BILDE AV RÅDE VENSTRE SIDE



ILDE AV MOTOR BAKFRA



BILDE AV MOTOR FORFRA

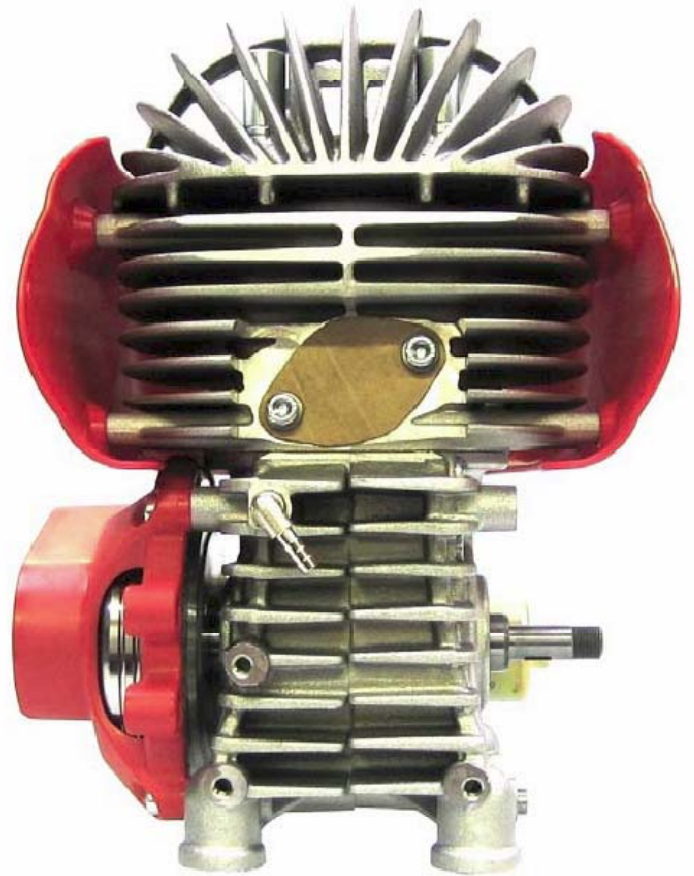

BILDE AV MOTOR OVENIFRA



BILDE AV MOTORENS UNDERSIDE

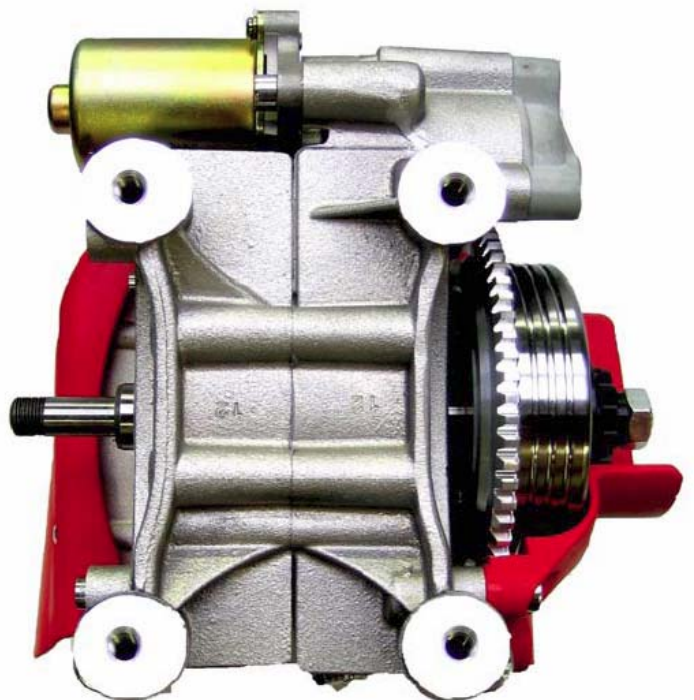

BILDE AV SYLINDERFOT

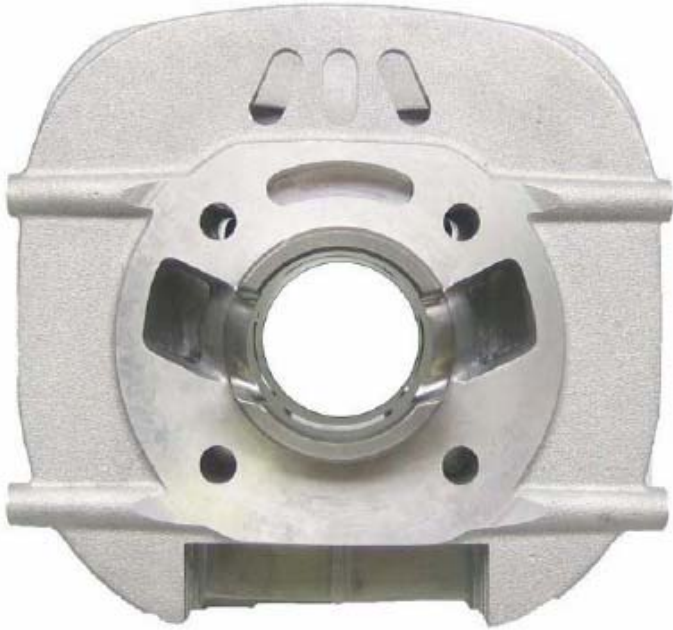

BILDE AV FORBRENNINGSKAMMER



BILDE AV VEIVHUS HØYRE HALVDEL



BILDE AV VEIVHUS VENSTRE HALVDEL



MINIMUMSAVSTAND FRA SENTER ANLEGG MOT FORGASSER TIL SENTER SYLINDER

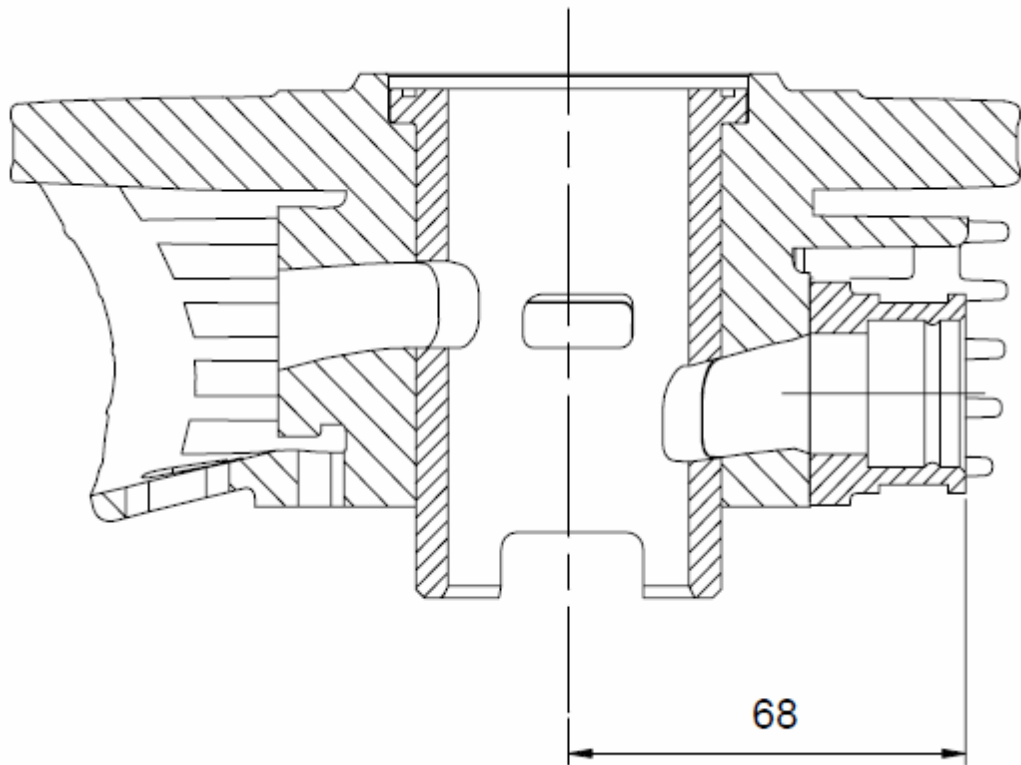

UTFORMING AV CLUTCHROTOR

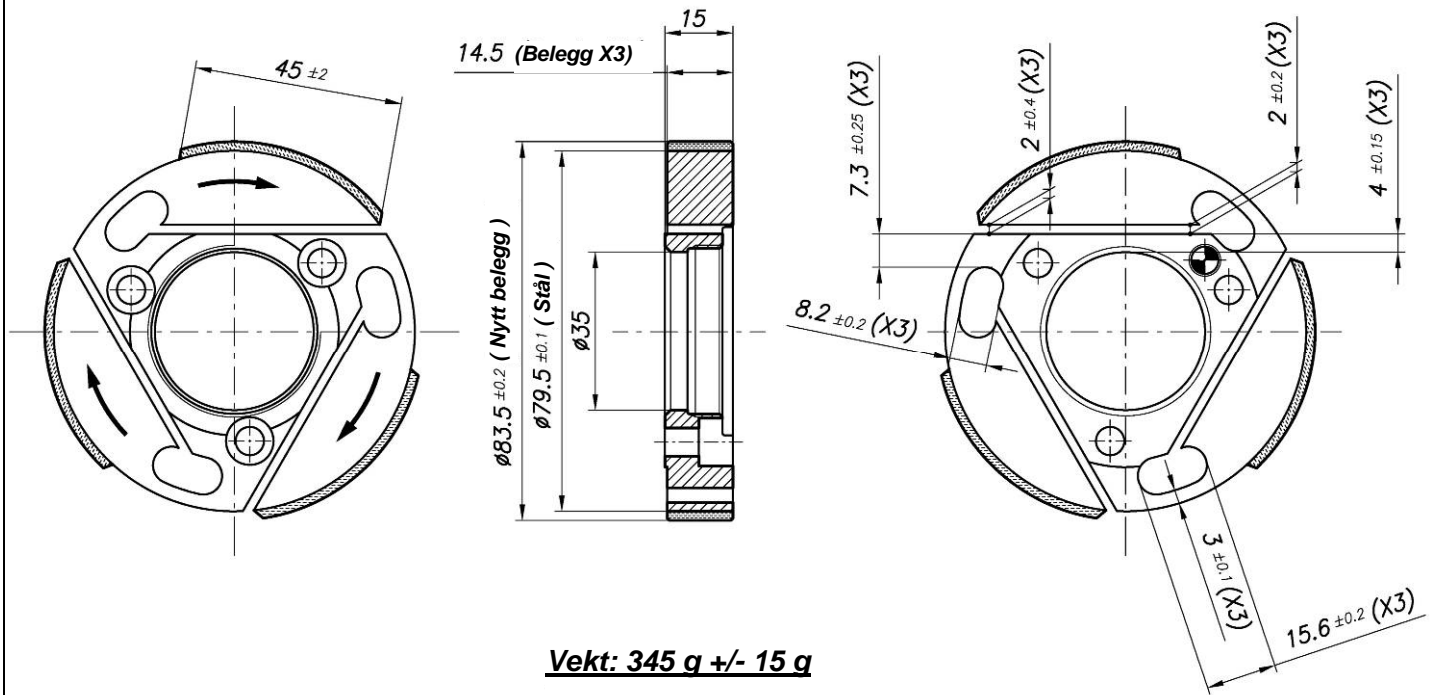

UTFORMING AV CLUTCH-TROMMEL

