

Generelle tekniske bestemmelser

Sist endret:

§ 715

1. Tillempling

Dette reglementet er tilpasset det internasjonale tekniske reglement. Reglementet gjelder for nasjonale konkurranser.

I internasjonale konkurranser gjelder det internasjonale reglementet.

Eventuelle endringer/tillegg til det nasjonale reglementet vil bli **offentliggjort på NBFs hjemmeside www.bilsport.no**.

2. Generelle bestemmelser for motorer og endringer av disse

En kart skal kun ha en motor. Denne skal være av type totakt eller firetakt uten ekstra overlading. ***Alle deler som utgjør en homologert motor skal alltid være iht. original konstruksjon og iht. fotografier, tegninger og dimensjoner beskrevet i homologeringsdokument.***

Følgende deler kan ikke byttes ut med deler av annen utførelse eller fabrikat:

Topplukk, sylinder, sylinderforing, veivaksel og veivhus. Bearbeiding av motorer er tillatt i klassene Formel Mini (kun 85ccm), Junior 60, Formel Production og Formel 250 Nasjonal, iht. spesialreglement for gjeldene klasse og homologeringsdokument for gjeldene motor. KF3, KF2 og KZ2, følger først nasjonalt teknisk reglementet og deretter CIK Technical regulations.

3. Generelle bestemmelser for chassis

- a) Akselavstand er min. 1010 mm og maks 1070 mm med unntak av klassene Formel Mini og Junior 60 hvor akselavstanden er fri og Formel Cadetti hvor akselavstanden skal være maks. 950 mm. Sporvidde må være min. 2/3 av kartens akselavstand. Ved kontroll av sporvidden for karter der sporvidden er forskjellig for for- og bakhjul, skal den minste sporvidden utgjøre min. 2/3 av akselavstanden. Total lengde er maks. 1820 mm uten karosserideler (fronstspoiler evnt. bakspoiler), med unntak av klassen 250 Nasjonal hvor maks. lengde er 2100 mm. Ingen deler må stikke utenfor støtfangeren bak. Sidepontonger/hjulavvisere må ikke stikke utenfor en linje som løper fra forhjulets ytterside til bakhjulets ytterside. Dette gjelder ikke ved bruk av regndeck i nasjonale klasser. Bakakselen må ikke stikke på utsiden av felgen. Maks tillatt bredde på karten er 1400 med mer. Maks tillatt høyde på karten er 650 mm fra bakken eks. sete.

Rammen skal ha et rammenummer fra produsent/importør. Dette følger ramma.

b) Væskekjøling

Kun vannpumpe drevet av bakakselen er tillatt brukt, med unntak **av motorer som er homologert med integrert vannpumpe**. Radiatoren må plasseres over ramma med en maks. høyde på 50 cm. Radiatoren må plasseres maks. 55 cm foran bakhjulet. Slinger og koblinger må være beregnet på den temperatur og det trykk som kan oppstå i kjølesystemet og må være forsvarlig festet til karten. Som kjøleveske tillates kun bruk av vann(H₂O)

4. Støtfangere/Sidebokser

støtfangere skal være montert foran og bak på karten. Støtfangeren foran skal være forarbeidet av rør. Det fremre røret skal ikke nå utover dekkene.

Bakre støtfanger

Den bakre støtfangeren skal være slik utformet at den egner seg til den respektive kart. Det er ikke tillatt med endringer av chassis for tilpasninger av bakfanger, den skal være tilpasset chassis. Min. høyde skal være 200 mm over bakkenivå. Når bakfanger er utarbeidet av rør, skal det i tillegg være et tverrgående rør på min. 16 mm, mellom de langsgående rammerørene med senter i samme høyde som rammerørets senter. Fanger utarbeidet av plast skal være støpt som en hul del, og må under ingen omstendighet være fylt med skum eller lignende. Bakfanger skal dekke minimum 2/3 av respektive bakhjuls bredde og må på ingen måte stikke på utsiden av bakhjulene. Avstand mellom bakhjulene og bakfanger skal være min. 15 mm, og maks. 50 mm.

For klassene KF3, KF2, KZ2, Formel Rotax , Formel Yamaha og Formel Production skal bakre fanger være iht. gjeldene CIK-reglement.

Karosserideler som er påmontert karten når starter eller stevneleder viser grønt flagg SKAL også være påmontert iht. teknisk reglement når karten passerer mål, selv om utstyret ikke er påbudt for gjeldene klasse. F.eks sidebokser, frontspoiler, kjedebeskyttelse etc.

For alle klasser er det påbudt med frontplate forarbeidet av plastmateriale.

For klassene Formel Cadetti, Formel Mini og Junior 60, er det påbudt med sidebokser, frontspoiler og bakfanger som er egnet for den respektive kart.

For klassene Formel Yamaha, Formel Rotax og Formel Production er det påbudt med sidebokser, frontspoiler og bakfanger. Tidligere og nåværende CIK godkjent type sidebokser og frontspoiler er tillatt.

I klassene KF3, KF2 og KZ2 er det påbudt med sidebokser og frontspoiler i henhold til gjeldene CIK-reglement.

Sidebokser og frontspoiler skal være forarbeidet av splintfritt plastmateriale. Carbonfiber eller kevlar er ikke tillatt. Frontspoiler skal ha maks. to festepunkter og ingen ytterligere eller endret festemåte enn det som er CIK-godkjent inneværende år.

Ved bruk av tidligere homologerte chassis, er det tillatt å foreta endring for å tilpasse ny frontspoiler.

For nasjonale klasser er det tillatt med frontspoiler som er egnet for den respektive kart.

For klassen Formel 250 Nasjonal, se CIK-reglementet for lange baner.

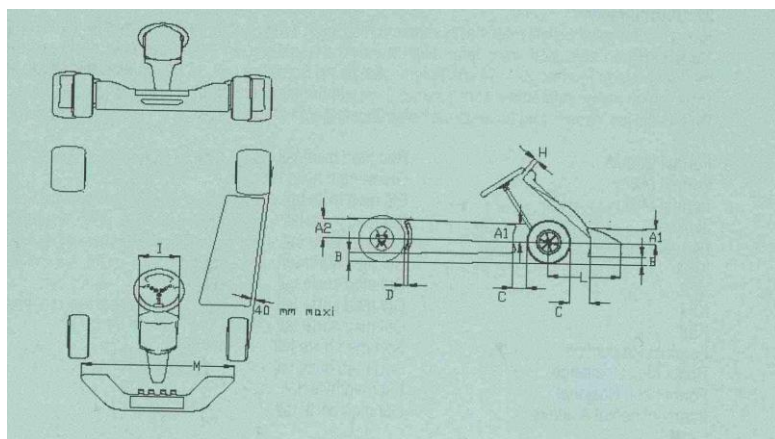

Kode	Dimensjon	Toleranse	Kommentar
A1	Mindre enn radius på framdekk		Foran
A2	Mindre enn radius på framdekk		Bak
B	25	Minimum	Med fører i setet
	60	Maksimum	Med fører i setet
C	150	Maksimum	
D	60	Maksimum	
H	50	Minimum	
I	250	Minimum	
	300	Maksimum	
L	650	Maksimum	
M	1000	Minimum	
	Utsiden av fremre sporvidde	Maksimum	

5. Gulv

Gulvet skal være omgitt av rør på begge sider, videre en kant eller hælstøtte som hindrer førerens føtter å gli av gulvet. Gulvet skal strekke seg fra førersetet og min. fram til hælstøtten. Hvis gulvet er perforert, er maks. hulldiameter 10 mm.

6. Oppheng (fjæring)

Enhver form for fjæring, elastisk eller hengslet, er forbudt.

7. Hjul og dekk

En kart kan bare ha 4 hjul. Et hjul består av et dekk og en felg. Bare disse fire hjulene kan berøre bakken når føreren sitter i karten. Et sett dekk består av to fordekk og to bakdekk, alle av samme type. Andre kombinasjoner er ikke tillatt. Dekkene skal være av samme fabrikat på alle fire hjul. Kombinasjon av slicks og regndekk er forbudt.

Største tillatte felg er 5", 6" i Formel 250 Nasjonal.

Alle hjul skal være montert på kule/rullelager, og være luftfylte. Lufttrykk må ikke overstige 4 bar.

- Se forøvrig nasjonale dekkbestemmelser for de enkelte klasser.
- Alle former for kjemisk og/eller mekanisk bearbeiding/endring av dekket er forbudt.
- All kunstig oppvarming av dekk er forbudt.
- Alle hjul skal være tilfredsstillende sikret mot å endre posisjon på akselen.
- I alle løp (unntatt CIK-løp) arrangert i Norge skal det kun kjøres på dekk av fabrikat Dunlop, med unntak av klassen Formel 250 Nasjonal (se spesifisert reglement for klassen, § 740).

8. Bremses

For klassene uten gear kreves minimum effektiv bakhjulsbrems som skal virke likt på begge bakhjul. Klassene med gear skal ha 4-hjulsbremses av tokretssystem som betjenes av en og samme pedal. Dersom en krets svikter, skal den andre fremdeles virke med full styrke.

Benyttes wire, skal den ha en minimumsdiameter på 2,5 mm. Forbindelsen mellom bremsepedal og hovedpumpe må være dobbel. Ved bruk av wire må denne ha en min. diameter på 1,8 mm, og virke effektivt hvis den ordinære forbindelse ikke virker.

Alle chassis som er CIK-homologert etter 01.01.03 skal være utstyrt med CIK-homologerte bremses. Dette gjelder kun internasjonale klasser.

9. Ratt/styring

Styringen skal foregå med et ratt som er sirkulært formet med kontinuerlig omkrets. Av sikkerhetsmessige årsaker skal ikke rattet bestå av kantete deler. Bruk av kabel eller kjede i styringen er forbudt. Alle deler i styreinnretningen skal være tilfredsstillende sikret. Styringen må ikke kunne låse seg i noen posisjon. Sikringen skal foretas med hjelp av mutter med låsesplint eller selvlåsende mutter.

10. Setet

Setet må være sikkert festet til chassiset, og være slik utformet at det gir føreren effektiv støtte.

Setet skal være forsterket med metall- eller nylonplate som er min. 1,5 mm tykk og 13 cm² eller minimum 40mm i diameter, ved setefestene på siden av setet.

11. Bakaksel

Bakakselen skal være montert i kule/rullelager og må være festet slik at den ikke kan forandre posisjon sideveis. Akselen skal ikke stikke utenfor felgens ytterkant.

Bakakselens diameter skal være maksimum 50 mm, ved denne dimensjon skal akselen ha minimum veggtykkelse 1,9 mm. (Se tabell i CIK reglementet.)

Dette gjelder ikke for klassene Formel Cadetti, Formel Mini og Junior 60.

12. Kraftoverføring

Kun bakhjulsdrift er tillatt. Kraftoverføringen er valgfri, men differensial er forbudt. Dryppsmøring av kjede er ikke tillatt.

13. Oljeoppsamler

I klasser med gear eller hvor motoren er 4-takt er det påbudt med oljeoppsamler. Denne skal ha et min. volum på 2 dl. Denne skal samle opp spillolje fra oljefylte rom og forgasserens overløp.

14. Beskyttelser

I alle klasser uten gir er det påbudt med en kjedebeskytter som dekker begge sider og overkant av kjede og drev. Beskyttelsen må minst dekke ned til underkant av bakaksel.

15. Pedaler

Pedalene skal være slik plassert at de aldri i noen stilling når lengre frem-, foran- eller til siden for chassiset eller chassisets faste deler. Pedalene skal ha effektive retur fjærer.

16. Gassregulator

Gassregulatoren skal være utstyrt med en effektiv retur fjær på både pedal og forgasser slik at denne på ingen måte kan henge seg opp.

17. Lyddemper og støykontroll

I klassen Junior 60 er det påbudt med CIK-homologert/registrert innsugsdemper eller innsugsdemper homologert av NBF for klassen

Lyddemper er påbudt. Eksosutløpet skal være bak føreren. Utløpets maksimale høyde over bakken er 45 cm. Føreren må ikke komme i kontakt med eksosanlegget når han/hun er i normal kjørestilling. Eksospottens utløp skal ikke stikke bakenfor chassisets støtfanger, eller rettes mot noen del av kjøretøyet.

I klassen Formel Cadetti er det påbudt med originalt luftfilter montert på forgasseren.

I klassene Formel Mini, Formel Yamaha, KF3, KF2, Formel Production og KZ2 er det påbudt med CIK-homologert/-registrert (tidligere eller nåværende) innsugsdemper.

For motoren Biland SA250 og Vampire V2 250 som kan benyttes i klassen Formel Production, skal det benyttes originalt skumfilter som avbildet i homologeringspapiret.

Innsugsdemperen skal være ihht. dens CIK-homologeringsdokument eller CIK-registreringsdokument.

Det er tillatt å dekke til innsugsdemper i den mening å hindre at vann/fuktighet trenger inn i motoren. Tildekkingen må ikke være til hinder for føreren.

18. Drivstofftank

Tanken skal være solid festet til chassiset. Den skal monteres slik at drivstoffet ikke kan renne ut av tanken eller ledningsrørene under kjøring. Ledningsrørene skal være forarbeidet av mykt materiale. Fylling av tanken kan kun skje under normalt lufttrykk.

I klassene Formel Cadetti, Formel Mini og Junior 60 skal det være igjen min. 1,5 liter bensin for etterkontroll etter målgang. I de øvrige klassene skal det være igjen min. 3,0 liter.

19. Drivstoff

Som drivstoff tillates kun blyfri bensin som er i vanlig handel, eller bensin homologert av CIK.

Bensinen får ikke inneholde noen som helst tilsetningsstoffer foruten olje som er i vanlig salg, eller er homologert av CIK. Blanding av flere typer tilsetningsolje er forbudt. Alle systemer for kjøling av drivstoffet er forbudt. Bensinens spesifikasjoner i henhold til CIK reglementet.

20. Telemetri/Datalogging

I henhold til CIK-reglementet for gruppe 2.

Vi tillater bruk av GPS som erstatning for hastighetssensor og G-kraft sensor.

For klasser med slureclutch, untatt Formel Cadetti, er det påbudt med monteringskit for UniLog system under konkurransekjøring.

21. Startnummer

Kartene skal være utstyrt med startnummer som er godt synlig foran, bak og på begge sider. Nummerplaten bak, skal være forarbeidet av mykt materiale. Den skal være plan og kvadratisk med avrundede hjørner, 22 x 22 cm. Tallene skal ha en høyde på min. 15 cm og en strekbredd på 2 cm, og en bakgrunnsramme som går min. 1 cm utenfor startnummeret. Riktig startnummer må være montert før teknisk kontroll.

De forskjellige klasser skal ha følgende bakgrunnsfarge på startnumrene:

Formel Cadetti	Rød med hvite tall
Formel Mini	Blå med hvite tall
Junior 60	Gul med sorte tall
Formel Yamaha	Blå med hvite tall
KF3	Gul med sorte tall
KF2	Gul med sorte tall
KZ2	Gul med sorte tall
Formel Production	Gul med sorte tall

Formel Rotax	Gul med sorte tall
Formel 250 Nasjonal	Blå med hvite tall
Debutant	Nummerplate som klassen med rødt kryss

22. Vekt og vektkontroll

Vektkontrollen skal gjennomføres med karten i kjøreklar stand. Kartene veies med fører som er iført personlig sikkerhetsutstyr (kjøredress, hjelm, briller, hansker og sko). Vekten skal under konkurranse/trening være i henhold til reglementet. Vekten på banen skal kontrolleres av stevneledelsen før stevnet starter. Kun denne vekten gjelder. Vekten må ikke flyttes under konkurransen. Arrangøren skal ha kontrollodd på 100 kg. Det er tillatt å feste vekter på karten for å oppnå minimumsvekt. Vektene skal være forsvarlig festet og ha minimum 2 stk. gjennomgående bolter med minimumstykkelse 8 mm med sikring, f.eks låsemutter. Dersom en kart ved kontrollveing ikke tilfredsstillende til minimumsvekt, skal følgende iverksettes:

- Dersom for lav vekt konstateres etter tidkjøring, skal deltakeren stille bakerst.
- Dersom for lav vekt konstateres etter heatkjøring, skal deltakeren utelukkes fra heatet.

23. Batteri

Kun tørr- eller geléfyllt batteri er tillatt som strømforsyning til starter, baklys, tenningsystem og vannpumpe i de klasser hvor dette tillates.

24. Tillatt antall motorer, chassis og dekk

Det maksimale antall motorer, chassis og dekk som tillates brukt i ett og samme stevne er for de enkelte klasser som følger:

Klasse	Motorer	Chassis	Slicks	Regndekk
Formel Cadetti	2	1	1	1
Formel Mini	2	1	1	1
Junior 60	2	1	1	1
Formel Yamaha*	2	1	1	1
KF2*	2	1	1	1
KF3*	2	1	1	1
KZ2*	2	1	1	1
Formel Production	2	1	1	1
Formel Rotax-*	2	1	1	1
Formel 250 Nasjonal	2	1	1	2

* For Norgesmesterskap kan det være andre regler beskrevet i tilleggsreglene. Dette skal godkjennes av NBF

Hver deltaker kan benytte/disponere 5 stk. slicks og 5 stk regndekk av godkjent fabrikat, type og dimensjon. 4 stk. dekk (2 stk. fordekk og 2 stk. bakdekk) skal merkes av teknisk kontrollant før de benyttes i konkurransen. Om det femte dekket må benyttes, skal et av de fire merkede dekkene (valgfritt om det er for- eller bakdekk) innleveres til teknisk kontrollant. Teknisk kontrollant skal påse at det nye dekket er likt det innleverte med hensyn til dimensjon og merke. Teknisk skal deretter merke det nye dekket.