

§ 305

Disse bestemmelsene gjelder for alle konkurransebiler i rally uansett klasse i tillegg til § 304 (sikkerhetsbestemmelser) og spesialbestemmelser for hver enkelt klasse.

A. Krav til bil

Deltakerbiler skal være i henhold til vegtrafikklovgivningen i det land de er registrert. De må være i henhold til ISR og NSR for den klassen de er påmeldt i. Biler som ikke har påmontert gyldige kontrollmerker (oblater) skal nektes start. Prøveskilt er ikke tillatt. Det skal innhentes skriftlig forhåndsgodkjenning fra NBF før rallybiler bygges/registreres. Denne tillatelsen må forevises ved 1. gangs utstedelse av vognlisens.

B. Førstehjelpsskrin/"SOS/OK"-skilt / Beltekniver / Refleksvester

I bilen skal det alltid være to separate førstehjelpsskrin, samt et "SOS/OK"-skilt i A4 format. "SOS/OK"-skiltet skal være sentralt plassert og være lett tilgjengelig for både fører og annenfører. "SOS"-skilt skal vises dersom personskade krever assistanse. "OK"-skilt skal vises i alle andre tilfeller der bilen står inne på spesialstrekning/spesialprøve.

Det er påbudt med to beltekniver som skal være montert inne i bilen. Belteknivene må kunne nås av fører og kartleser når de sitter fastspent i stolene. **Det er påbudt med to refleksvester i bilen.**

Førstehjelpsskrinet skal minimum inneholde:

1. Plaster
2. 3 pakker gasbind
3. 2 enkeltmannspakker
4. Sikkerhetsnåler
5. Saks

Det påligger deltakerne å komplettere utstyret etter bruk.

C. Varseltrekanter

To varselrekanter skal forefinnes lett tilgjengelig i bilens kupé, og disse skal være godt festet. Varseltrekantene skal merkes tydelig med bilens registreringsnummer.

D. Lys

Alt lys som er montert skal virke og fungere etter bestemmelsene i Vegtrafikkloven. Det kan ettermonteres 4 ekstra lykter utover det som er originalt montert på bilen; to kurve/tåkelys med markante riller i glassene og to hjelpefjernlys. Disse kobles som følger: Kurve/tåkelyktene*) kobles sammen med parklys og over egen bryter. Disse skal monteres ytterst av ekstralyktene. Hjelpefrontlyktene kobles over egen bryter og sammen med fjernlyset slik at de slukker når det dimmes ned fra fjernlys til nærlys. Alle lykter skal være riktig justert. Det skal kjøres med minimum nærlys under hele løpet.

*) På spesialstrekninger tillates disse alltid benyttet, mens de ellers må benyttes i henhold til Vegtrafikkloven.

E. Ruter

Frontruten skal være laminert. De øvrige ruter skal være etter det som er homologert for bilen. Klar fargeløs sikkerhetsfilm iht. FIAs tillegg J er obligatorisk. Reklame eller annen tildekking på ruter er ikke tillatt. Unntatt er reklame i bakruten under forutsetning av at denne reklamen har en høyde på maks. 8 cm plassert nederst eller øverst.

F. Beskyttelsesplate for motor/gearkasse

Det er tillatt å montere beskyttelsesplater under bilen på følgende betingelser:

1. At platene ikke er fastsveiset til karosseriet
2. At platene ikke går på yttersiden av karosseriets forkant eller bakkant
3. At platene ikke innvirker på bilens styring og fjærer
4. At platene ikke er festet til deler utenfor karosseriet

G. Dekk - Felg

Dekkdimensjoner skal være etter bilfabrikantens og Vegdirektoratets bestemmelser. Min. mønsterdybde er 3 mm. Dekkvarmere er kun tillatt brukt på serviceområder fastsatt av arrangøren.

I sprintrallies er det kun tillatt med ett reservehjul.

I minirally og rally er det tillatt med maksimum to reservehjul.

Klassede dekk er obligatorisk i samtlige rallyløp på sommertid i Norge, med unntak av klasser **for historiske biler (FIA App. K).**

Dekkreglement for sommerdekk i rally

Klassingen er gyldig fra 15.04. til 15.04. året etter.

1. Leverandører

Kun fabrikanter og generalagenter eller den de gir fullmakt til, kan klasse dekk.

2. Varefakta vedrørende dekk:

A. Nyproduserte dekk. Definisjon: Stamme og slitebane skal være produsert i samme prosess. Produsent/generalagent skal levere skriftlig identifikasjon på dekk (serieproduksjonsnummer) sammen med klassingen.

B. Regummierte dekk: De dekk (1. stk av hver type) som leveres inn til klassing beholdes som "masterdekk" for at stikkprøvebevis kan sammenligne gummiblanding mellom masterdekk og dekk i produksjon.

C. Volumdekk. Tilsvarende pkt. A, sommerdekk hvor fabrikanten gjennom produksjonssertifikat skal dokumentere en minimumsproduksjon på 100.000 dekk.

3. Type dekk:

Bare dekk som markedsføres i vanlig handel i Norge kan klasseres. Klassende dekk må være tillatt brukt på offentlig vei.

Alle dekkets typebetegnelser/identifikasjon skal sammen med slitebanens mønster kun bli laget under vulkaniseringsprosessen. Mønsteret og typebetegnelse/identifikasjon kan ikke forandres etterpå. Enhver form for skjæring, seiping, kutting eller lignende er forbudt.

Mønsterbredde (mellomrom mellom gummiknaster) maks. 9 mm. Måling skjer med tolk som er 9 mm i firkant. Tolk får ikke gå inn i dekkmønsteret mellom gummiknastene eller åpningen i gummiknastene. Angående dekk med runde skuldre behøver målingen ikke skje mellom de ytterste gummiknastene. Målingen kommer til å gjøres med dekk montert på normalfelg og med normalt lufttrykk.

Fabrikant/generalagent har ansvaret for at målet ikke overskrides uansett dekkdimensjon.

Største dekkbredde skal være i henhold til bilens tekniske regelverk. Dekkets profil er fri.

I tillegg tillates klassing av såkalte volumdekk, beregnet for sommerbruk, hvor fabrikanten gjennom produksjonssertifikat skal dokumentere en minimumsproduksjon på 100.000 dekk.

Disse dekkene kan ha et annet mønster enn nevnte ovenfor og klassing avgjøres av klassingskomitéen fra gang til gang.

4. Klassingsavgifter/tidspunkt for klassing:

Hver fabrikant/generalagent har rett til å klasse maks. 5 dekk fra samme produsent hvert år. Avgiften er kr. 1.500,- pr. dekktype. Ønsker en fabrikant/generalagent som allerede har 5 dekk på gjeldende klassingsliste (1A, 1B og 1C) å klasse inn ett eller flere nye typer av dekk til kommende sesong, skal tilsvarende antall dekktyper tas bort fra gjeldende klassingsliste.

Skulle en fabrikant/generalagent ønske at noen dekktyper som er klasset skal utgå i klassingen, kommer disse til å være godkjent ett år til, (klassingsliste 2A, 2B og 2C). Dette for at de aktive som har dekk på lager ikke skal bli lidende.

De fabrikanter/generalagenter som har dekk innklasset og ønsker at disse skal være klasset året etter, skal skriftlig gi beskjed om dette senest 1. mars det året klassingen gjelder. Det påløper ingen ytterligere klassingsavgift for disse dekkene.

Ved skifte av importør/generalagent, må de angjeldende dekk klasser på nytt.

Ny klassing før en sesong skal skje senest 1. april.

Hver fabrikant/generalagent skal ved spørsmål fra klassingskomiteen, kostnadsfritt kunne sende komitéen 4 stk. dekk av hver type for testing.

NBF oppretter hvert år en klassingsliste, som publiseres på NBFs internettside www.bilsport.no samt sendes alle rallyarrangører.

5. Leveransevilkår til de aktive:

Maks. 1 måneds leveringstid fra bestillingsdato.

6. Klassingskomité:

Oppnevnes av NBFs Rallyseksjon.

Alle spørsmål vedrørende klassing av dekk avgjøres av klassingskomitéen.

Dersom oppgitte forutsetninger overskrides/forandres under pågående sesong, vil følgende iverksettes:

* Ulovlig dekk fratras gyldig klassing f.o.m. påfølgende år.

* Andre dekk klasset av samme fabrikant/generalagent overføres til liste over utgåtte dekk (kan kun brukes påfølgende sesong).

* Vedkommende fabrikant/generalagent kan fratras muligheten til å klasse dekket det påfølgende året.

7. Pigger i vintersesongen.

1. Lengde maks. 20 mm
2. Vekt maks. 4 gram
3. Sylindrisk kjerne, vinkelrett kuttet, ikke rør, med min. diameter 2,5 mm
4. Flensens diameter maks. 9 mm. Piggkroppen skal være homogen (symmetrisk)
5. Antall: Maks. 20 pigger pr. lengdedesimeter
6. Piggmetode: Innskutt utenfra
7. Benyttes kun under konkurranse på vinterføre
8. Andre begrensede mål i henhold til skisse

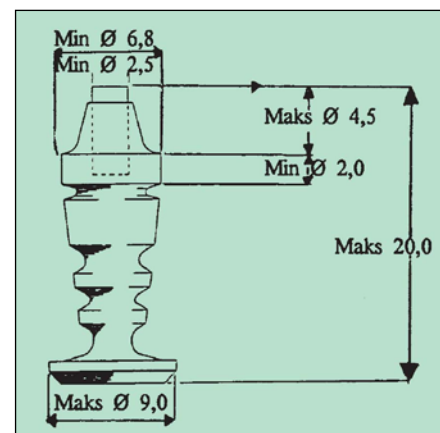

H. Støtfangere

På biler som er typegodkjent homologert med støtfangere skal disse sitte på. Støtfangerhorn tillates fjernet.

I. Sikkerhetslåser

På motorpanser og bagasjeromslokk skal det være 2 stk. ekstra sikkerhetslåser pr. lokk. Sikkerhetslåser som stikker over panseret skal være skjermet med gummilapper eller avvisere.

J. Verktøy

Verktøy o.l. skal være skikkelig festet og oppbevares i bagasjerommet, eller bak bakseteryggens opprinnelige plass.

K. Spader

I vinterløp skal det medfølge to spader som festes forsvarlig i bagasjerommet eller bak bakseteryggens opprinnelige plass.

L. Støybegrensning

Støygrense for alle biler er maks. 100 dB. Målingen foretas i henhold til bestemmelsene i § 303.

M. Reservehjul

Reservehjulet skal sitte på original plass, eller det kan flyttes på den betingelse at det er godt festet, og at det ikke installeres i rommet som er reservert for fører og 2.fører.

N. Fører / kartlesers navn

Førers og eventuelt kartlesers navn kan stå på forskjermene eller på bilens bakre sideruter. Når førers navn står på de bakre siderutene, skal bokstavene være hvite og ha en maksimal høyde på 10 cm. Bokstavene, som må være av typen "Helvetica Bold", kan være store eller små. Kartlesers navn skal være av samme type og størrelse. Benyttes nasjonalflagg skal det stå i tilknytning til navnene.

O. Drivstoff

I tillegg til bestemmelsene i FIA Tillegg J Art. 252.9 kan det benyttes E85. Ved bruk av E85 skal bilen merkes med egen oblat på begge C-stolper. **Oblaten skal ha en diameter på 12 cm. og ha grønn bunnfarge med hvit skrift: "E85"**. NBF kan i løpet av sesongen komme med utfyllende bestemmelser for slik bruk.