



## NORGES BILSPORTFORBUND

### HOMOLOGERINGSdokument VORTEX ROK JUNIOR

Homologeringsnr. NBF-10/M/25

Utgave 01/2025

Produsent	OTK-KART-GROUP S.R.L. - (ITALY)	
Merke	VORTEX	
Modell	ROK JUNIOR	
Homologeringsperiode	1. Januar 2015 - 31. Desember 2025	22(+1) Sider

### Junior 125 Følgende forandringer gjelder

Homologeringskravet til reed blader og tennplugger for Junior 125 er ikke lenger opprettholdt. Tennplugger skal være i henhold til CIK-FIA appendix 5.

Det tillates å montere luftfilter innvendig i lydboks.

Eksospotter med hull til eksos temp føler kan benyttes, så sant hullet er tettet med mutter som er tettet i ene enden. Måler skal fjernes.

Det tillates å benytte samme eksospotte som på ROK GP motor, med varenummer:  
W10920/ROK

Det kan brukes standard stempel Meteor som alternativ til Vortex stempel W240/ROK

Endring i måleprosedyre for forgasser:

Polverizzatore DP 268 måles med tolk 2,68 – denne skal gå gjennom

Getto minimo 60 måles med tolk 60 – denne skal gå gjennom

Getto emulsiatore B 45 – Måles med tolk 45 – denne skal gå gjennom

Minimumsmål på sylindrefotpakning er 0,2mm /-0,02

**SCHEDA D'IDENTIFICAZIONE**

**IDENTIFICATION SHEET**

**FICHE D'IDENTIFICATION**

La presente scheda di identificazione riproduce descrizioni, illustrazioni e dimensioni del motore JUNIOR ROK per l'utilizzo nel PROGETTO JUNIOR ROK CUP riconosciuto dall'ACI CSAI.  
 This Identification Sheet reproduces descriptions, illustrations and dimensions of the JUNIOR ROK engine to be used in the JUNIOR ROK CUP PROJECT recognised by the ACI CSAI.  
 La présente Fiche d'Identification reproduit descriptions, illustrations et dimensions du moteur JUNIOR ROK utilisé dans le JUNIOR ROK CUP PROJECT reconnue par la ACI CSAI.

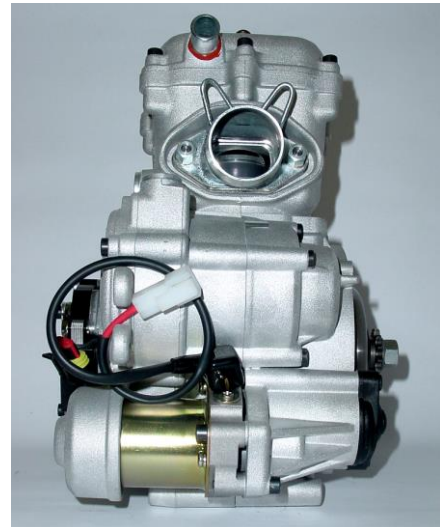

**SONO RICONOSCIUTI SIA I MOTORI CHE PRESENTANO LA MARCHIATURA VORTEX, SIA QUELLI CON LA MARCHIATURA ROK.**  
**BOTH ENGINES WITH VORTEX AND ROK MARKING, ARE RECOGNISED.**  
**ILS SONT RECONNUS SOIT LES MOTEURS AVEC LE MARQUAGE VORTEX, SOIT LES MOTEURS AVEC LE MARQUAGE ROK**

**Attenzione: TUTTI LE PARTI DEL MOTORE DEVONO ESSERE ORIGINALI VORTEX ROK.**

Né il motore né gli accessori possono essere in alcun modo modificati.

Per modifica si intende qualsiasi cambiamento di forma, contenuto o funzione, che rappresenti una condizione di differenza da quanto originariamente costruito, ivi inclusa l'aggiunta e/o l'asportazione di materiale.

**Attention: ALL THE ENGINE PARTS MUST BE ORIGINAL BY VORTEX ROK.**

Neither engines nor accessories can be modified. By this we mean any shape, content or function changes which may differ from what previously conceived. Furthermore this includes any addition and /or removal of material.

**Attention: TOUTES LES PARTS DU MOTEUR DOIVENT ETRE ORIGINALES VORTEX ROK.**

Ni le moteurs ni les accessoires peuvent être modifiés. Tout changement dans la forme, le contenu ou le fonctionnement qui puisse apporter des modifications au projet initial est interdit. Ci-inclus aussi l'addition et/ou l'enlèvement de matériaux.

OGNI AGGIUNTA O ASPORTAZIONE (raccordatura, lucidatura, ecc.) DI MATERIALE RISPETTO AI PEZZI ORIGINALI E' PROIBITA

EVERY MATERIAL ADDING OR REMOVAL (mashining, burnishing, etc.) FROM ORIGINAL COMPONENTS IS FORBIDDEN

CHAQUE AJOUTES OU ENLEVEMENT (usinage, polissage, ecc.) DES MATERIAUX PAR RAPORT AUX PIECES ORIGINAUX EST INTERDITE

ALESAGGIO ORIGINALE	ORIGINAL BORE	ALESAGE D'ORIGINE	54.05 mm
ALESAGGIO MASSIMO	MAX ALLOWED BORE	ALESAGE MAXIMUM	54.28 mm
CORSA	STROKE	COURSE	54±0.2 mm
CILINDRATA ORIGINALE	ORIGINAL DISPLACEMENT	CAPACITE' D'ORIGINE	123.9 cc
INTERASSE FORI BIELLA	CONROD HOLES INTERAXLE	ENTRAXE DE LA BIELLE	102±0.2 mm

**CUSCINETTI ALBERO MOTORE  
CRANKSHAFT BEARINGS  
PALIERS DE VILEBREQUIN**

TIPO TYPE TIPE	DIMENSIONI DIMENSION DIMENSIONS	CARATTERISTICHE CHARACTERISTICS CARACTÉRISTIQUES
Marca libera <b>6206.C4</b> Free brand <b>6206.C4</b> Marque libre <b>6206.C4</b>	30 x 16 x 62 mm	9 SFERE IN ACCIAIO 9 STEEL BALLS 9 BILLES D'ACIER

**CUSCINETTI CONTRALBERO D'EQUILIBRATURA  
BALANCER SHAFT BEARINGS  
PALIERS DE ARBRE D'EQUILIBRAGE**

TIPO TYPE TIPE	DIMENSIONI DIMENSION DIMENSIONS	CARATTERISTICHE CHARACTERISTICS CARACTÉRISTIQUES
Marca libera <b>6005.C4</b> Free brand <b>6005.C4</b> Marque libre <b>6005.C4</b>	25 x 12 x 47 mm	10 SFERE IN ACCIAIO 10 STEEL BALLS 10 BILLES D'ACIER
Marca libera <b>6302.C4</b> Free brand <b>6302.C4</b> Marque libre <b>6302.C4</b>	15 x 13 x 42 mm	7 SFERE IN ACCIAIO 7 STEEL BALLS 7 BILLES D'ACIER

**Attenzione:** TUTTI LE PARTI DEL MOTORE DEVONO ESSERE ORIGINALI VORTEX ROK.

Né il motore né gli accessori possono essere in alcun modo modificati.

Per modifica si intende qualsiasi cambiamento di forma, contenuto o funzione, che rappresenti una condizione di differenza da quanto originariamente costruito, ivi inclusa l'aggiunta e/o l'asportazione di materiale.

**Attention:** ALL THE ENGINE PARTS MUST BE ORIGINAL BY VORTEX ROK.

Neither engines nor accessories can be modified. By this we mean any shape, content or function changes which may differ from what previously conceived. Furthermore this includes any addition and /or removal of material.

**Attention:** TOUTES LES PARTS DU MOTEUR DOIVENT ETRE ORIGINALES VORTEX ROK.

Ni le moteurs ni les accessoires peuvent être modifiés. Tout changement dans la forme, le contenu ou le fonctionnement qui puisse apporter des modifications au projet initial est interdit. Ci-inclus aussi l'addition et/ou l'enlèvement de matériaux.

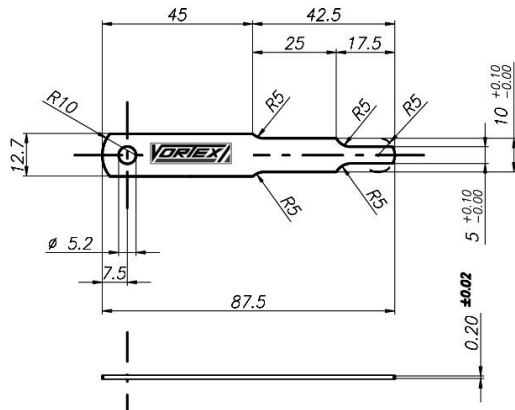
**SVILUPPO DEL CILINDRO**
**CYLINDER DEVELOPEMENT**
**DEVELOPPEMENT DU CYLINDRE**

L'angolo di scarico deve essere misurato con uno spessore da 0,20 mm, avente larghezza 5 mm. (come disegno di fianco)

The exhaust angular reading must be measured with a 0,20 mm thick and 5 mm wide wedge. (see drawing beside).

L'angle d'échappement doit être mesuré avec une cale de 0,20 mm d'épaisseur et de 5 mm de largeur. (voir dessin à côté).

SCARICO	EXHAUST	ECHAPPEMENT	184° MAX
BOOSTER	BOOSTER	BOOSTER	179.5° MAX
TRAVASI PRINCIPAL	MAIN TRANSFERS	TRANSFERES PRINCIPALS	131° MAX

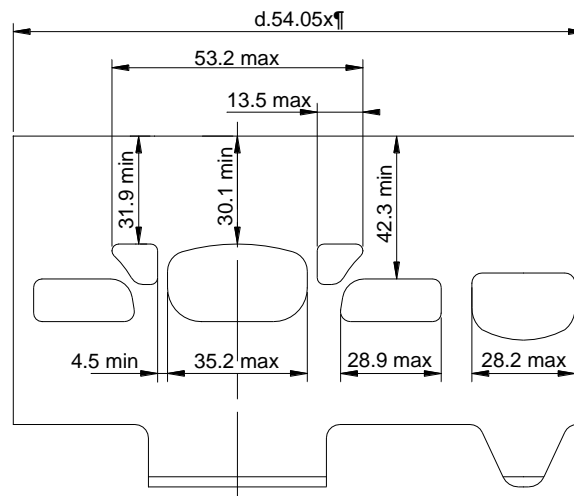

**Attenzione: TUTTI LE PARTI DEL MOTORE DEVONO ESSERE ORIGINALI VORTEX ROK.**

Né il motore né gli accessori possono essere in alcun modo modificati.

Per modifica si intende qualsiasi cambiamento di forma, contenuto o funzione, che rappresenti una condizione di differenza da quanto originariamente costruito, ivi inclusa l'aggiunta e/o l'asportazione di materiale.



**Attention: ALL THE ENGINE PARTS MUST BE ORIGINAL BY VORTEX ROK.**

Neither engines nor accessories can be modified. By this we mean any shape, content or function changes which may differ from what previously conceived. Furthermore this includes any addition and /or removal of material.

**Attention: TOUTES LES PARTS DU MOTEUR DOIVENT ETRE ORIGINALES VORTEX ROK.**

Ni le moteurs ni les accessoires peuvent être modifiés. Tout changement dans la forme, le contenu ou le fonctionnement qui puisse apporter des modifications au projet initial est interdit. Ci-inclus aussi l'addition et/ou l'enlèvement de matériaux.

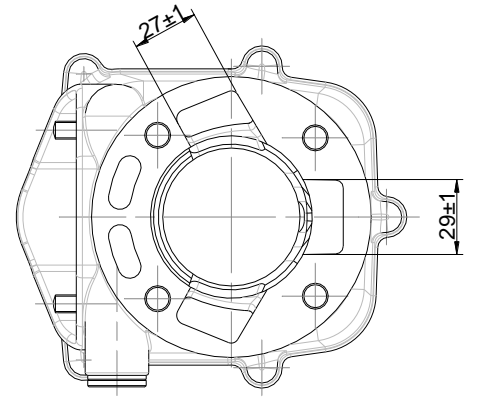
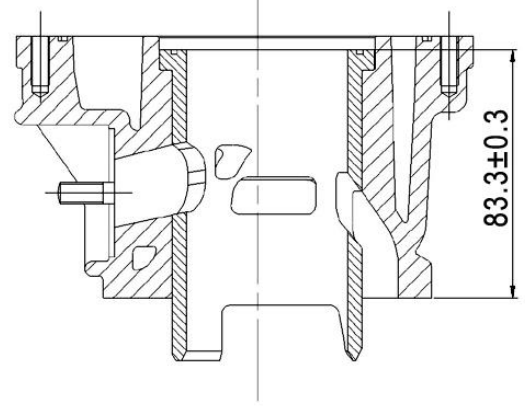

DESCRIZIONE: CILINDRO CON CANNA IN GHISA DESCRIPTION : CYLINDER WITH CAST IRON LINER DESCRIPTION : CYLINDRE AVEC CHEMISE EN FONTE	
<b>BASE CILINDRO</b> <b>CYLINDER BASE</b> <b>PIED DU CYLINDRE</b>	<b>SEZIONE DEL CILINDRO</b> <b>CYLINDER SECTION</b> <b>COUPE PAR SECTION DU CYLINDRE</b>
	
<b>BASE CILINDRO</b> <b>CYLINDER BASE</b> <b>PIED DU CYLINDRE</b>	<b>CONDOTTO DI SCARICO</b> <b>EXHAUST DUCT</b> <b>CONDUITE D'ECHAPPEMENT</b>
	

**Attenzione: TUTTI LE PARTI DEL MOTORE DEVONO ESSERE ORIGINALI VORTEX ROK.**

Né il motore né gli accessori possono essere in alcun modo modificati.

Per modifica si intende qualsiasi cambiamento di forma, contenuto o funzione, che rappresenti una condizione di differenza da quanto originariamente costruito, ivi inclusa l'aggiunta e/o l'asportazione di materiale.

**Attention: ALL THE ENGINE PARTS MUST BE ORIGINAL BY VORTEX ROK.**

Neither engines nor accessories can be modified. By this we mean any shape, content or function changes which may differ from what previously conceived. Furthermore this includes any addition and /or removal of material.

**Attention: TOUTES LES PARTS DU MOTEUR DOIVENT ETRE ORIGINALES VORTEX ROK.**

Ni le moteurs ni les accessoires peuvent être modifiés. Tout changement dans la forme, le contenu ou le fonctionnement qui puisse apporter des modifications au projet initial est interdit. Ci-inclus aussi l'addition et/ou l'enlèvement de matériaux.

**TESTA E CAMERA DI COMBUSTIONE -  
CYLINDERHEAD AND COMBUSTION CHAMBER  
CULASSE ET CHAMBRE DE COMBUSTION**

VOLUME DELLA CAMERA DI SCOPPIO: MINIMO MISURATO AL BORDO SUPERIORE DELL'INSERTO CIK/FIA:  
9.5cc Min

COMBUSTION CHAMBER VOLUME: MINIMUM MEASURED AT THE TOP EDGE OF THE CIK/FIA INSERT:  
9.5cc Min

VOLUME CHAMBRE DE COMBUSTION : MINIMUM MESURE' AU BORD SUPERIEUR DU INSERT CIK/FIA  
9.5cc Min

SQUISH THICKNESS

SQUISH

EPELSEUR DE SQUISH

1mm Min

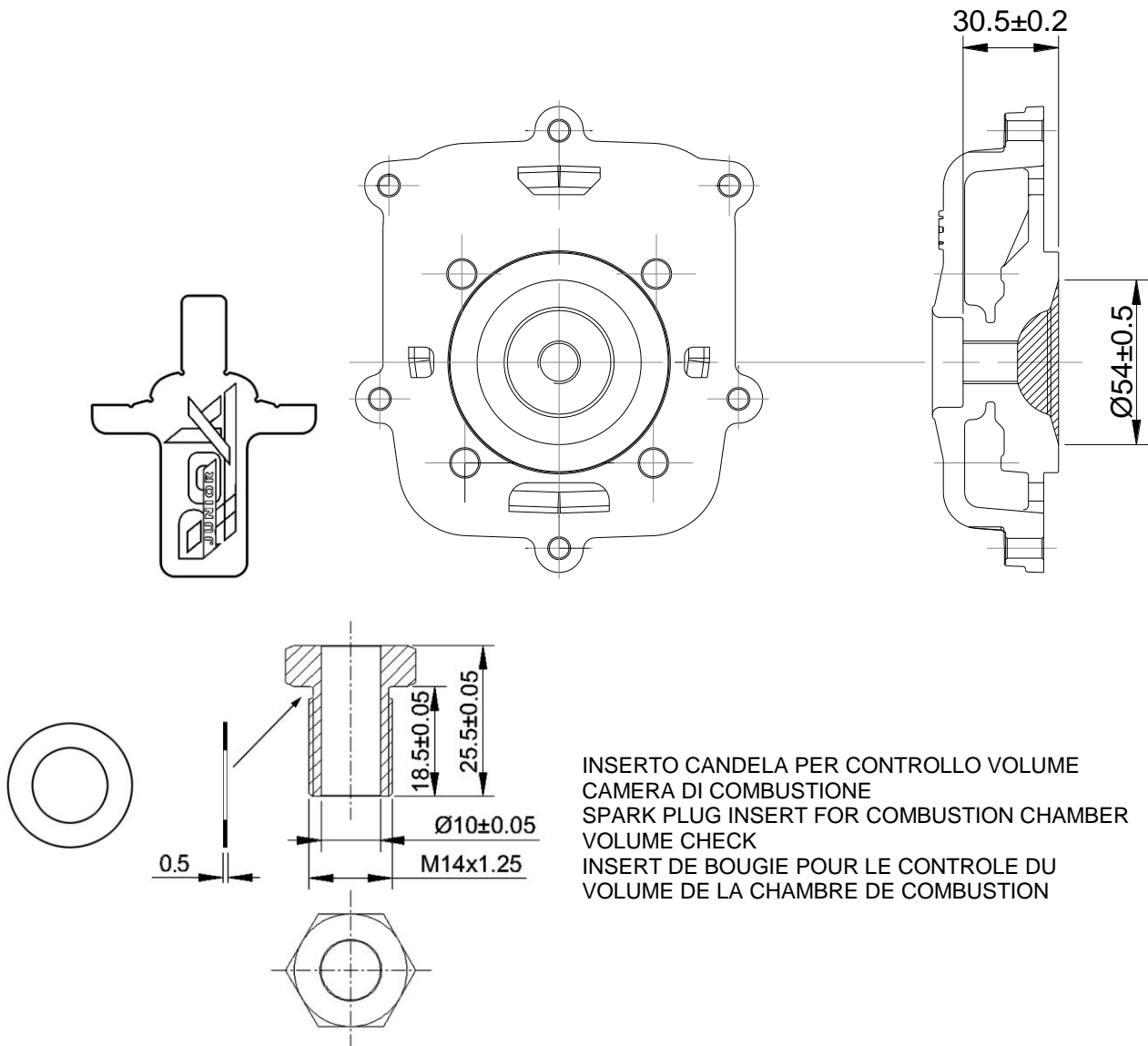

INSERTO CANDELA PER CONTROLLO VOLUME  
CAMERA DI COMBUSTIONE  
SPARK PLUG INSERT FOR COMBUSTION CHAMBER  
VOLUME CHECK  
INSERT DE BOUGIE POUR LE CONTROLE DU  
VOLUME DE LA CHAMBRE DE COMBUSTION

**Attenzione:** TUTTI LE PARTI DEL MOTORE DEVONO ESSERE ORIGINALI VORTEX ROK.

Né il motore né gli accessori possono essere in alcun modo modificati.

Per modifica si intende qualsiasi cambiamento di forma, contenuto o funzione, che rappresenti una condizione di differenza da quanto originariamente costruito, ivi inclusa l'aggiunta e/o l'asportazione di materiale.

**Attention:** ALL THE ENGINE PARTS MUST BE ORIGINAL BY VORTEX ROK.

Neither engines nor accessories can be modified. By this we mean any shape, content or function changes which may differ from what previously conceived. Furthermore this includes any addition and /or removal of material.

**Attention:** TOUTES LES PARTS DU MOTEUR DOIVENT ETRE ORIGINALES VORTEX ROK.

Ni le moteurs ni les accessoires peuvent être modifiés. Tout changement dans la forme, le contenu ou le fonctionnement qui puisse apporter des modifications au projet initial est interdit. Ci-inclus aussi l'addition et/ou l'enlèvement de matériaux.

### PROCEDURA PER LA VERIFICA DELLA CUBATURA

#### PROCEDURA 1

1. Smontare il motore dal telaio.
2. Attendere che il motore sia a temperatura ambiente.
3. Smontare la candela e verificare la quota di 18,5mm.
4. Avvitare l'inserto al posto della candela, l'inserto dovrà essere fissato sulla testata nell' identico modo della candela di 18,5 mm.
5. Mettere il pistone al punto morto superiore.
6. Assicurarci che il motore sia in piano.
7. Con una buretta di laboratorio con scala graduata (meccanica di grado A o elettronica) riempire la camera di combustione con OLIO tipo: " ATF DEXTRON D III-IV-V-VI" di colore ROSSO, fino a quando il liquido rasenta il bordo superiore dell'inserto.
8. Il volume allora misurato deve essere quello stabilito e prescritto per classe interessata.
9. In caso di discordanza del valore misurato, la procedura deve essere rieseguita secondo la **PROCEDURA 2.**

#### PROCEDURA 2

- 1 Smontare la testata per verificare la sporgenza della candela all'interno della cupola della camera di combustione.
- 2 Avvitare l'inserto al posto della candela (l'inserto stretto sulla testata non dovrà oltrepassare la parte superiore della camera di combustione. Esso dovrà essere fissato sulla testata nell' identico modo della candela di 18,5 mm.).
- 3 Rendere stagna con l'aiuto di grasso la parte superiore del pistone e la parte esterna del cilindro.
- 4 Mettere il pistone al punto morto superiore e bloccare l'albero motore.
- 5 Asciugare accuratamente l'eccedenza di grasso.
- 6 Assicurarci che il motore sia in piano.
- 7 Rimontare la testata e fissarla alla coppia di serraggio indicata dal costruttore;
- 8 Con una buretta di laboratorio con scala graduata (meccanica di grado A o elettronica) riempire la camera di combustione con OLIO tipo: "ATF DEXTRON D III-IV-V-VI" di colore ROSSO, fino a quando il liquido rasenta il bordo superiore dell'inserto.
- 9 Il volume allora misurato deve essere quello stabilito e prescritto per classe interessata.

**Attenzione: TUTTI LE PARTI DEL MOTORE DEVONO ESSERE ORIGINALI VORTEX ROK.**

Né il motore né gli accessori possono essere in alcun modo modificati.

Per modifica si intende qualsiasi cambiamento di forma, contenuto o funzione, che rappresenti una condizione di differenza da quanto originariamente costruito, ivi inclusa l'aggiunta e/o l'asportazione di materiale.

**Attention: ALL THE ENGINE PARTS MUST BE ORIGINAL BY VORTEX ROK.**

Neither engines nor accessories can be modified. By this we mean any shape, content or function changes which may differ from what previously conceived. Furthermore this includes any addition and /or removal of material.

**Attention: TOUTES LES PARTS DU MOTEUR DOIVENT ETRE ORIGINALES VORTEX ROK.**

Ni le moteurs ni les accessoires peuvent être modifiés. Tout changement dans la forme, le contenu ou le fonctionnement qui puisse apporter des modifications au projet initial est interdit. Ci-inclus aussi l'addition et/ou l'enlèvement de matériaux.

### PROCEDURE FOR MEASURING THE VOLUME OF THE COMBUSTION CHAMBER

#### PROCEDURE 1

1. Remove the engine from the chassis.
2. Wait until the engine is at ambient temperature.
3. Remove the spark plug and check the 18.5 mm dimension.
4. Screw in the plug insert in place of the spark plug. It must be fixed to the head cylinder in exactly the same way as the spark plug measuring 18.5mm.
5. Place the piston at top dead centre.
6. Make sure the engine lies flat.
7. With a laboratory graduated burette (mechanical A-type or electronic), fill the combustion chamber with "RED" DEXTRON ATF D III –IV–V–VI type oil) to the uppermost part of the top edge of the plug insert.
8. The measured volume must be as requested and determined for each class.
9. In case of discrepancy of the measured value, the complete procedure must be carried out again according to the **PROCEDURE 2**

#### PROCEDURE 2

- 1 Remove the cylinder head to check the protrusion of the spark plug inside the combustion chamber.
- 2 Screw the plug insert in place of the spark plug (the plug insert, tightened on the cylinder head, must not extend beyond the upper part of the dome of the combustion chamber. It must be fixed to the head cylinder in exactly the same way as the spark plug measuring 18.5mm
- 3 Make the top part of the piston and the periphery of the cylinder waterproof using grease.
- 4 Place the piston at top dead centre and block the crankshaft
- 5 Carefully remove the excess grease.
- 6 Make sure the engine lies flat.
- 7 Place the cylinder head back and screw it in at the torque recommended by the Manufacturer.
- 8 With a laboratory graduated burette (mechanical A-type or electronic), fill the combustion chamber (with "RED" DEXTRON ATF D III–IV–V–VI type oil) to the uppermost part of the top edge of the plug insert.
- 9 The measured volume must be as requested and determined for each class.

**Attenzione:** TUTTI LE PARTI DEL MOTORE DEVONO ESSERE ORIGINALI VORTEX ROK.

Né il motore né gli accessori possono essere in alcun modo modificati.

Per modifica si intende qualsiasi cambiamento di forma, contenuto o funzione, che rappresenti una condizione di differenza da quanto originariamente costruito, ivi inclusa l'aggiunta e/o l'asportazione di materiale.

**Attention:** ALL THE ENGINE PARTS MUST BE ORIGINAL BY VORTEX ROK.

Neither engines nor accessories can be modified. By this we mean any shape, content or function changes which may differ from what previously conceived. Furthermore this includes any addition and /or removal of material.

**Attention:** TOUTES LES PARTS DU MOTEUR DOIVENT ETRE ORIGINALES VORTEX ROK.

Ni le moteurs ni les accessoires peuvent être modifiés. Tout changement dans la forme, le contenu ou le fonctionnement qui puisse apporter des modifications au projet initial est interdit. Ci-inclus aussi l'addition et/ou l'enlèvement de matériaux.

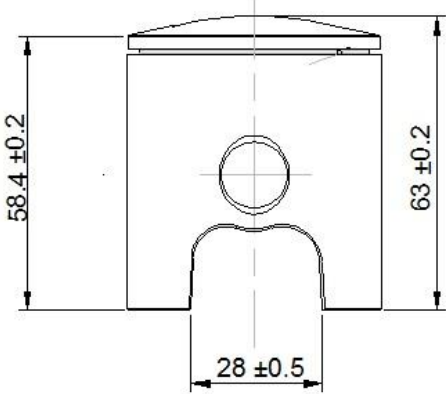
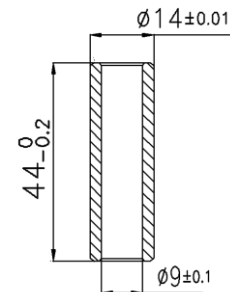

PISTONE PISTON PISTON	SPINOTTO PISTONE PISTON PIN AXE DE PISTON
 <p style="text-align: center;">PESO WEIGHT POID</p> <p style="text-align: center;"><b>125g / ±5g</b></p>	 <p style="text-align: center;">PESO WEIGHT POID</p> <p style="text-align: center;"><b>30g min</b></p>

**Obbligatorio avere il pistone marchiato VORTEX in fusione come da figura  
Mandatory to have the brand VORTEX cast piston as shown in the picture  
Obligatoire d' avoir le piston en fonte marque VORTEX comme sur la figure**



**Attenzione: TUTTI LE PARTI DEL MOTORE DEVONO ESSERE ORIGINALI VORTEX ROK.**

Né il motore né gli accessori possono essere in alcun modo modificati.

Per modifica si intende qualsiasi cambiamento di forma, contenuto o funzione, che rappresenti una condizione di differenza da quanto originariamente costruito, ivi inclusa l'aggiunta e/o l'asportazione di materiale.

**Attention: ALL THE ENGINE PARTS MUST BE ORIGINAL BY VORTEX ROK.**

Neither engines nor accessories can be modified. By this we mean any shape, content or function changes which may differ from what previously conceived. Furthermore this includes any addition and /or removal of material.

**Attention: TOUTES LES PARTS DU MOTEUR DOIVENT ETRE ORIGINALES VORTEX ROK.**

Ni le moteurs ni les accessoires peuvent être modifiés. Tout changement dans la forme, le contenu ou le fonctionnement qui puisse apporter des modifications au projet initial est interdit. Ci-inclus aussi l'addition et/ou l'enlèvement de matériaux.

VISTA INTERNA DEL CARTER  
INTERIOR VIEW OF THE CRANKCASE  
VUE DE LA PARTIE INTERIEURE DU CARTER

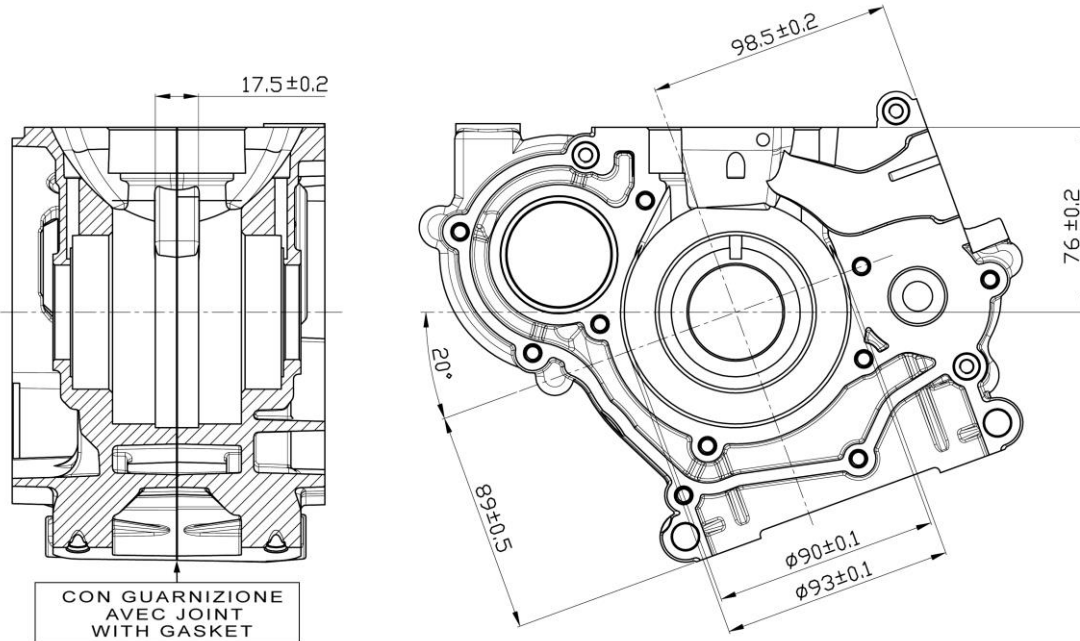

ALBERO MOTORE  
CRANKSHAFT  
VILEBREQUIN

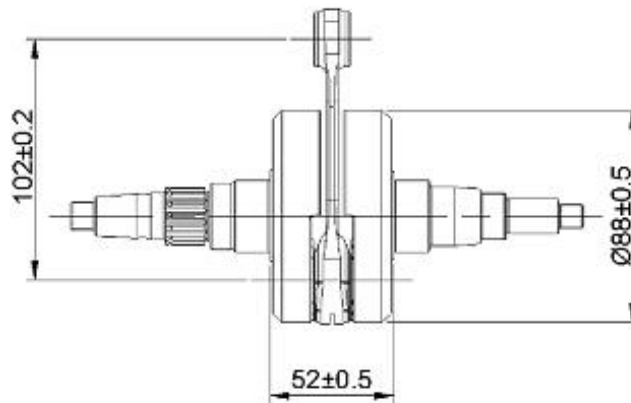

PESO COMPLETO COMPLETE WEIGHT POID COMPLETE

2.178g / ±10g

**Attenzione:** TUTTI LE PARTI DEL MOTORE DEVONO ESSERE ORIGINALI VORTEX ROK.

Né il motore né gli accessori possono essere in alcun modo modificati.



Per modifica si intende qualsiasi cambiamento di forma, contenuto o funzione, che rappresenti una condizione di differenza da quanto originariamente costruito, ivi inclusa l'aggiunta e/o l'asportazione di materiale.

**Attention:** ALL THE ENGINE PARTS MUST BE ORIGINAL BY VORTEX ROK.

Neither engines nor accessories can be modified. By this we mean any shape, content or function changes which may differ from what previously conceived. Furthermore this includes any addition and /or removal of material.

**Attention:** TOUTES LES PARTS DU MOTEUR DOIVENT ETRE ORIGINALES VORTEX ROK.

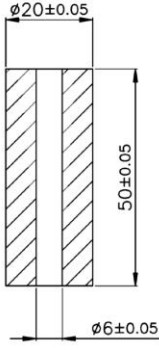
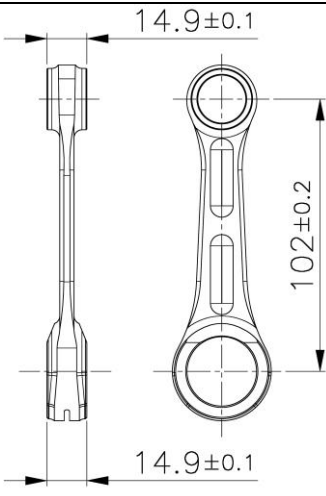
Ni le moteurs ni les accessoires peuvent être modifiés. Tout changement dans la forme, le contenu ou le fonctionnement qui puisse apporter des modifications au projet initial est interdit. Ci-inclus aussi l'addition et/ou l'enlèvement de matériaux.

<b>ASSE D' ACCOPIAMENTO</b> <b>CRANKSHAFT CRANKPIN</b> <b>AXE DE VILLEBREQUIN</b>	<b>BIELLA</b> <b>CONROD</b> <b>BIELLE</b>
 <p style="margin-top: 20px;">PESO WEIGHT POID</p> <p><b>111 ±1gr</b></p>	 <p style="margin-top: 20px;">PESO WEIGHT POID</p> <p><b>128g / ±5g</b></p>
<p><b>FOTO DELLA BIELLA</b>  <b>PICTURES OF CONROD</b>  <b>PHOTO DE LA BIELLE COUTE DROITE</b></p>	
	

**Attenzione: TUTTI LE PARTI DEL MOTORE DEVONO ESSERE ORIGINALI VORTEX ROK.**

Né il motore né gli accessori possono essere in alcun modo modificati.

Per modifica si intende qualsiasi cambiamento di forma, contenuto o funzione, che rappresenti una condizione di differenza da quanto originariamente costruito, ivi inclusa l'aggiunta e/o l'asportazione di materiale.

**Attention: ALL THE ENGINE PARTS MUST BE ORIGINAL BY VORTEX ROK.**

Neither engines nor accessories can be modified. By this we mean any shape, content or function changes which may differ from what previously conceived. Furthermore this includes any addition and /or removal of material.

**Attention: TOUTES LES PARTS DU MOTEUR DOIVENT ETRE ORIGINALES VORTEX ROK.**

Ni le moteurs ni les accessoires peuvent être modifiés. Tout changement dans la forme, le contenu ou le fonctionnement qui puisse apporter des modifications au projet initial est interdit. Ci-inclus aussi l'addition et/ou l'enlèvement de matériaux.

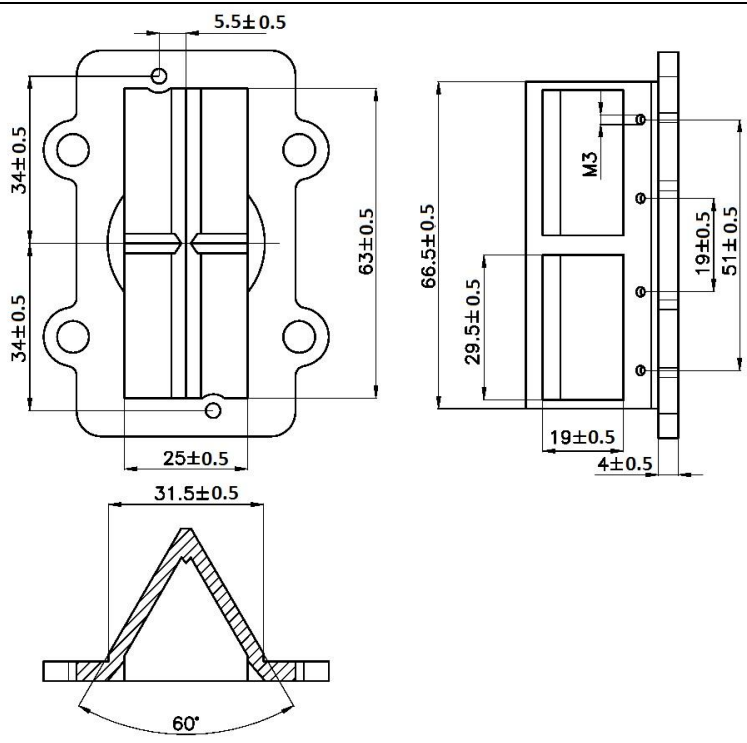
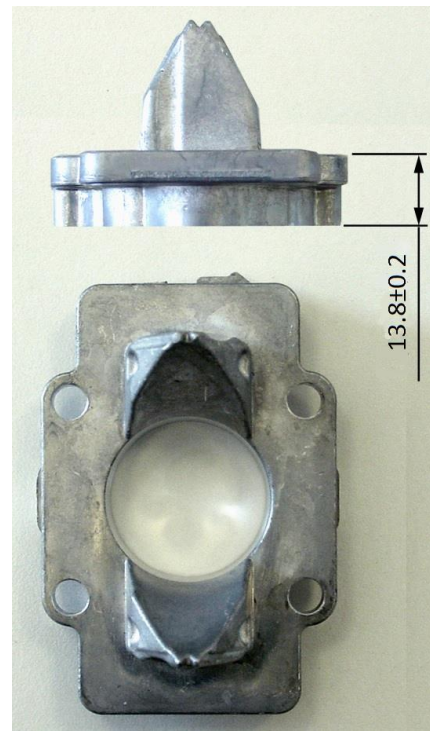
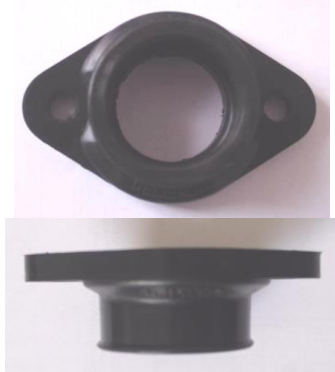
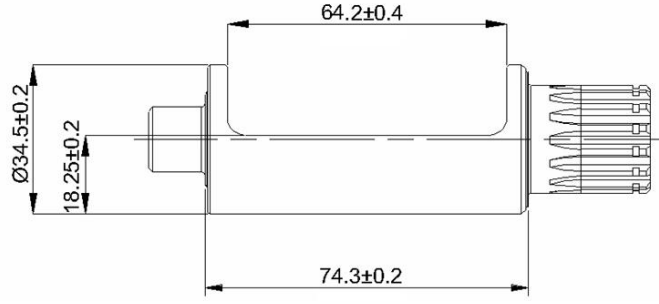
<b>PACCO LAMELLARE E CONVOGLIATORE</b> <b>REED BLOCK AND CONVEYOR</b> <b>PYRAMIDE CLAPETS ET CONVOYEUR</b>	<b>CONVOGLIATORE</b> <b>REED VALVE COVER</b> <b>COUVERCLE DE LA BOÎTE À CLAPETS</b>
	
<b>NON E' POSSIBILE AGGIUNGERE NESSUNO RINFORZO (BALESTRINO) SULLE LAMELLE</b> <b>IT'S NOT ALLOWED TO ADD ANY REINFORCEMENT (STOPPER) ON THE PETALS</b> <b>N'EST PAS POSSIBLE AJOUTER AUCUN RENFORT (RESSORT A LAMES) SUR LES CLAPETS</b>	
<b>COLLETTORE D'ASPIRAZIONE</b> <b>INTAKE MANIFOLD</b> <b>COLLECTEUR D'ASPIRATION</b>	<b>CONTRALBERO D'EQUILIBRATURA</b> <b>BALANCER SHAFT</b> <b>ARBRE D'EQUILIBRAGE</b>
	 <p style="text-align: center;">PESO                      WEIGHT                      POID</p> <p style="text-align: center;"><b>435g / ±10g</b></p>

**Attenzione:** TUTTI LE PARTI DEL MOTORE DEVONO ESSERE ORIGINALI VORTEX ROK.

Né il motore né gli accessori possono essere in alcun modo modificati.

Per modifica si intende qualsiasi cambiamento di forma, contenuto o funzione, che rappresenti una condizione di differenza da quanto originariamente costruito, ivi inclusa l'aggiunta e/o l'asportazione di materiale.

**Attention:** ALL THE ENGINE PARTS MUST BE ORIGINAL BY VORTEX ROK.

Neither engines nor accessories can be modified. By this we mean any shape, content or function changes which may differ from what previously conceived. Furthermore this includes any addition and /or removal of material.

**Attention:** TOUTES LES PARTS DU MOTEUR DOIVENT ETRE ORIGINALES VORTEX ROK.

Ni le moteurs ni les accessoires peuvent être modifiés. Tout changement dans la forme, le contenu ou le fonctionnement qui puisse apporter des modifications au projet initial est interdit. Ci-inclus aussi l'addition et/ou l'enlèvement de matériaux.



**DESCRIZIONE DELLA FRIZIONE E RAPPRESENTAZIONE DELLE PARTI**  
**CLUTCH DESCRIPTION AND PARTS SKETCH**  
**DESCRIPTION DE L'EMBRAYAGE ET ESQUISSE DES PIECES**

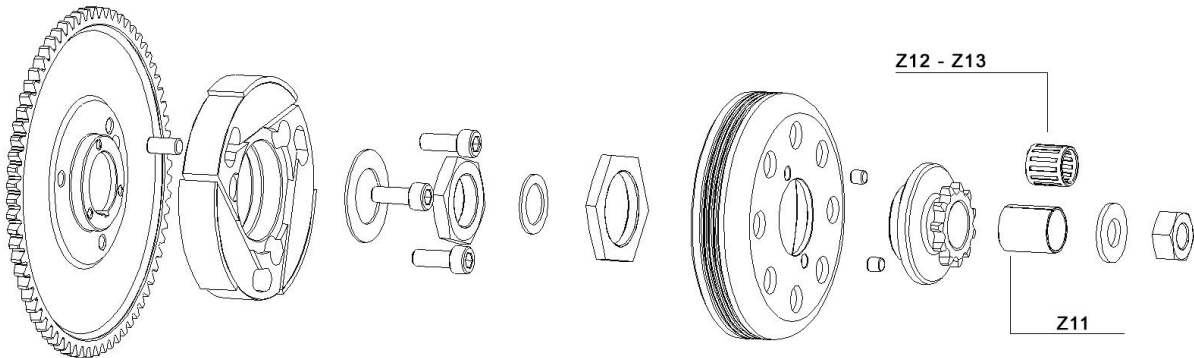

NUMERO TOTALE DI PARTI  
 TOTAL PARTS NUMBER  
 NUMERO TOTALE DES PIECES:

17

PESO DELLA FRIZIONE COMPLETA DI INGRANAGGIO AVVIAMENTO  
 WEIGHT OF THE COMPLETE CLUTCH WITH STARTING GEAR  
 POIDS DE L'EMBRAYAGE COMPLETE AVEC ENGRENAGE DEMARRAGE :

910g +/- 25g

REGIME DI ATTACCO (MASSIMO) VERIFICABILE IN OGNI MOMENTO DELLA MANIFESTAZIONE  
 ENGAGEMENT SPEED (MAXIMUM) CAN BE VERIFIED IN EVERY MOMENT OF THE EVENT  
 VITESSE DE ENTRAINEMENT (MAXIMUM) VERIFIABLE DANS TOUS LES MOMENTS DE LA MANIFESTATION :

4000 RPM

**CAMPANA E ROTORE**  
**HOUSING AND ROTOR**  
**CHAPE ET ROTOR**

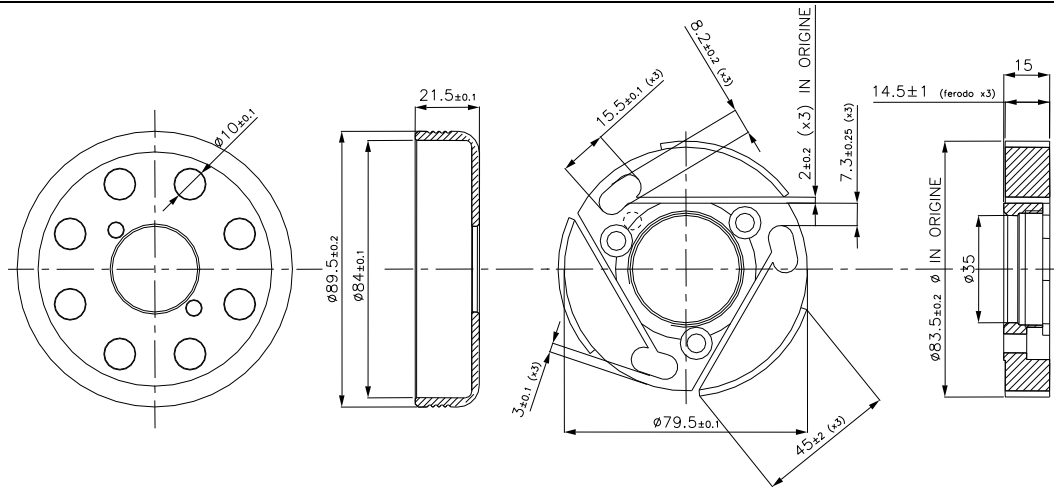

PESO DEL ROTORE FRIZIONE  
 WEIGHT OF CLUTCH ROTOR  
 POIS DU ROTOR EMBRAYAGE:

345 gr +/- 15gr

PESO DELLA CAMPANA  
 WEIGHT OF CLUTCH HOUSING  
 POIS DU CHAPE EMBRAYAGE :

184 gr +/- 10gr

PESO TOTALE DEL GRUPPO ROTORE E CAMPANA FRIZIONE  
 TOTAL WEIGHT OF CLUTCH ROTOR AND HOUSING  
 POIS TOTAL DU ROTOR ET CHAPE EMBRAYAGE :

529 gr +/- 25gr

**Attenzione: TUTTI LE PARTI DEL MOTORE DEVONO ESSERE ORIGINALI VORTEX ROK.**

Né il motore né gli accessori possono essere in alcun modo modificati.

Per modifica si intende qualsiasi cambiamento di forma, contenuto o funzione, che rappresenti una condizione di differenza da quanto originariamente costruito, ivi inclusa l'aggiunta e/o l'asportazione di materiale.

**Attention: ALL THE ENGINE PARTS MUST BE ORIGINAL BY VORTEX ROK.**

Neither engines nor accessories can be modified. By this we mean any shape, content or function changes which may differ from what previously conceived. Furthermore this includes any addition and /or removal of material.

**Attention: TOUTES LES PARTS DU MOTEUR DOIVENT ETRE ORIGINALES VORTEX ROK.**

Ni le moteurs ni les accessoires peuvent être modifiés. Tout changement dans la forme, le contenu ou le fonctionnement qui puisse apporter des modifications au projet initial est interdit. Ci-inclus aussi l'addition et/ou l'enlèvement de matériaux.



COME DA ART. 2, PAR. 16.7 DEL REGOLAMENTO TECNICO CIK/FIA, A DISCREZIONE DEI COMMISSARI TECNICI E' AMMESSO SCAMBIARE I SISTEMI DI ACCENSIONE DEI CONCORRENTI CON SISTEMI FORNITI DAGLI ORGANIZZATORI (DELLO STESSO MODELLO OMOLOGATO)

AS PER ART.2, PAR. 16.7 OF THE CIK/FIA TECHNICAL REGULATIONS, ON DECISION OF THE STEWARDS, IT WILL BE AUTHORISED TO INTERCHANGE ENTRANTS' IGNITION SYSTEMS FOR THE SYSTEMS SUPPLIED BY THE ORGANISERS (SAME HOMOLOGATED MODELS)

COMME DU ART.2, PAR.16.7 DU REGLEMENT TECHNIQUE CIK/FIA, SUR DECISION DES COMMISSAIRES SPORTIFS, IL SERA POSSIBLE D'INTERCHANGER L'ALLUMAGE DES CONCURENTS CONTRE CELUI FOURNI PAR LES ORGANISATEURS (MEMES MODELES HOMOLOGUES).

**ACCENSIONE PVL 500843/500980/500210.  
PVL IGNITION PVL 500843/500980/500210.  
L'ALLUMAGE PVL 500843/500980/500210.**



**MODELLO ANNO 2015  
MODEL YEAR 2015  
MODÈLE 2015**

**IMPORTANT: LA BATTERIA UTILIZZATA PER L'AVVIAMENTO DEL MOTORE DEVE ESSERE FISSATA SALDAMENTE SUL TELAIO**

**IMPORTANT: THE BATTERY USED TO START THE ENGINE COULD BE FIXED ON THE CHASSIS.**

**IMPORTANT: LA BATTERIE QUE NOUS ALLONS UTILIZER POUR DEMARRER LE MOTEUR DOIT ÊTRE FIXÉ SUR LE CHASSIS CADRE**

**Attenzione: TUTTI LE PARTI DEL MOTORE DEVONO ESSERE ORIGINALI VORTEX ROK.**

Né il motore né gli accessori possono essere in alcun modo modificati.

Per modifica si intende qualsiasi cambiamento di forma, contenuto o funzione, che rappresenti una condizione di differenza da quanto originariamente costruito, ivi inclusa l'aggiunta e/o l'asportazione di materiale.

**Attention: ALL THE ENGINE PARTS MUST BE ORIGINAL BY VORTEX ROK.**

Neither engines nor accessories can be modified. By this we mean any shape, content or function changes which may differ from what previously conceived. Furthermore this includes any addition and /or removal of material.

**Attention: TOUTES LES PARTS DU MOTEUR DOIVENT ETRE ORIGINALES VORTEX ROK.**

Ni le moteurs ni les accessoires peuvent être modifiés. Tout changement dans la forme, le contenu ou le fonctionnement qui puisse apporter des modifications au projet initial est interdit. Ci-inclus aussi l'addition et/ou l'enlèvement de matériaux.

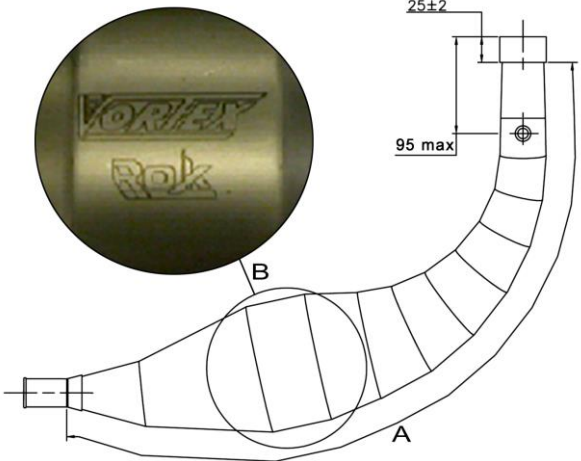
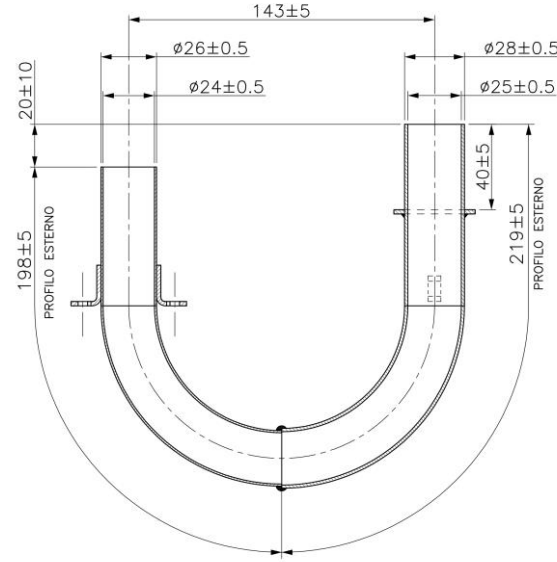
<b>MARMITTA MARCHIATA VORTEX-ROK</b> <b>EXHAUST MUFFLER VORTEX-ROK SEALED</b> <b>POT D'ECHAPEMENT MARQUE' VORTEX-ROK</b>	<b>RACCORDO MARMITTA SILENZIATORE</b> <b>SILENCER-MUFFLER BENT PIPE</b> <b>COURBE POT-SILENCIEUX</b>
<p>MISURA COLLETTORE COMPRESA SALDATURA DIMENSION OF COLLECTOR INCLUDING WELDING DIMENSION COLLECTEUR COMPRIS SOUDAGE</p>  <p>MISURA CORDALE ESTERNA EXTERNAL CHORD READING LECTURE CORDALE EXTERIEURE     <b>A=805 +/- 5mm</b></p> <p>PESO WEIGHT POIDS     <b>1.516 g. ± 5%</b></p>	

**SILENZIATORE E COMPONENTI**  
**SILENCER AND COMPONENTS**  
**SILENCIEUX ET SES ELEMENTS**

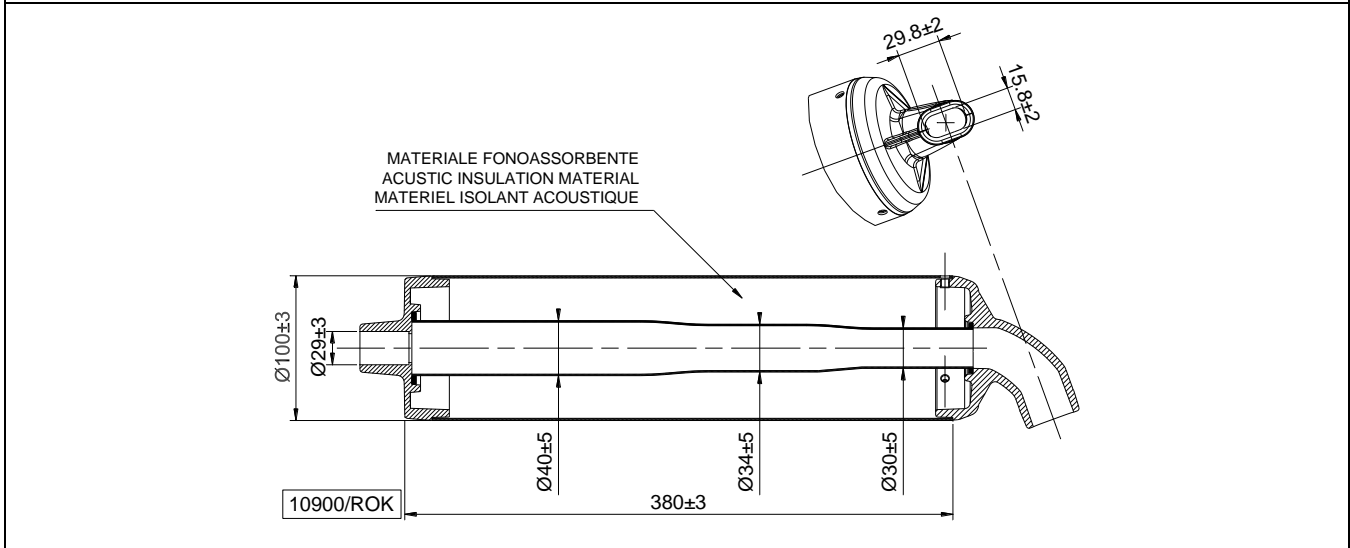

**Attenzione:** TUTTI LE PARTI DEL MOTORE DEVONO ESSERE ORIGINALI VORTEX ROK.

Né il motore né gli accessori possono essere in alcun modo modificati.

Per modifica si intende qualsiasi cambiamento di forma, contenuto o funzione, che rappresenti una condizione di differenza da quanto originariamente costruito, ivi inclusa l'aggiunta e/o l'asportazione di materiale.

**Attention:** ALL THE ENGINE PARTS MUST BE ORIGINAL BY VORTEX ROK.

Neither engines nor accessories can be modified. By this we mean any shape, content or function changes which may differ from what previously conceived. Furthermore this includes any addition and /or removal of material.

**Attention:** TOUTES LES PARTS DU MOTEUR DOIVENT ETRE ORIGINALES VORTEX ROK.

Ni le moteurs ni les accessoires peuvent être modifiés. Tout changement dans la forme, le contenu ou le fonctionnement qui puisse apporter des modifications au projet initial est interdit. Ci-inclus aussi l'addition et/ou l'enlèvement de matériaux.

**COLLETTORE DI SCARICO  
EXHAUST MANIFOLD  
COLLECTEUR ECHAPPEMENT**

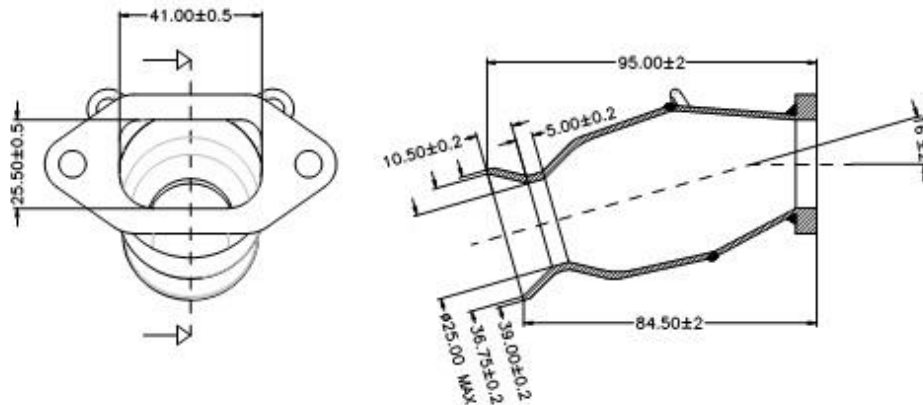

DIMA CONTROLLO COLLETTORE  
MANIFOLD CONTROL TEMPLATE

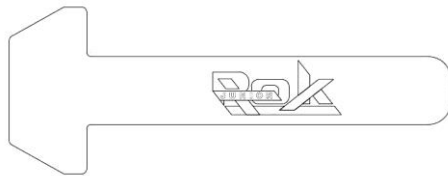

GUARNIZIONE DI SCARICO  
EXHAUST GASKET

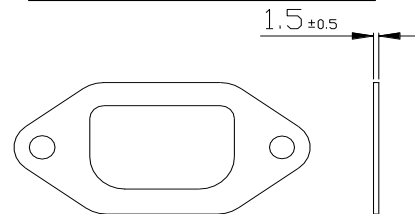

LA VERIFICA DEL DIAMETRO INTERNO DEL COLLETTORE VA FATTA A MOTORE FREDDO.  
THE INSIDE DIAMETER OF THE MAINFOLD HAS TO BE CHECKED WHEN THE ENGINE IS COLD.  
ON DOIT FAIRE LA VERIFICATION DU DIAMETRE INTERNE DU COLECTEUR A MOTEUR FROID.

**FOTO DEL COLLETTORE DI SCARICO  
PICTURE OF EXHAUST MANIFOLD  
PHOTO DU COLLECTEUR ECHAPPEMENT**



**Attenzione:** TUTTI LE PARTI DEL MOTORE DEVONO ESSERE ORIGINALI VORTEX ROK.

Né il motore né gli accessori possono essere in alcun modo modificati.

Per modifica si intende qualsiasi cambiamento di forma, contenuto o funzione, che rappresenti una condizione di differenza da quanto originariamente costruito, ivi inclusa l'aggiunta e/o l'asportazione di materiale.

**Attention:** ALL THE ENGINE PARTS MUST BE ORIGINAL BY VORTEX ROK.

Neither engines nor accessories can be modified. By this we mean any shape, content or function changes which may differ from what previously conceived. Furthermore this includes any addition and /or removal of material.

**Attention:** TOUTES LES PARTS DU MOTEUR DOIVENT ETRE ORIGINALES VORTEX ROK.

Ni le moteurs ni les accessoires peuvent être modifiés. Tout changement dans la forme, le contenu ou le fonctionnement qui puisse apporter des modifications au projet initial est interdit. Ci-inclus aussi l'addition et/ou l'enlèvement de matériaux.

**CARBURATORE E COMPONENTI**  
**CARBURETTOR AND COMPONENTS**  
**CARBURATEUR ET SES ELEMENTS**

**DELL'ORTO VSHH 30**

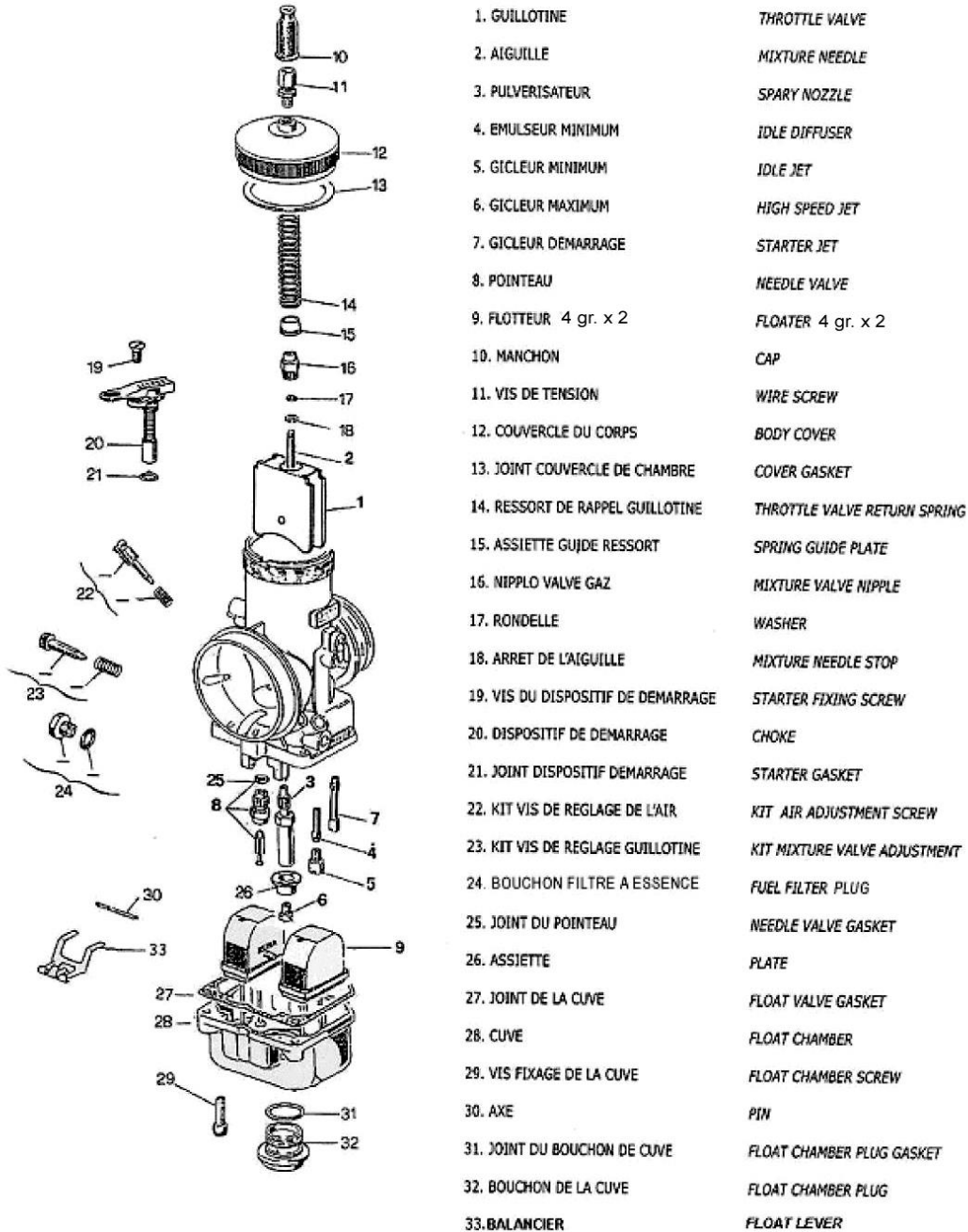

**Attenzione: TUTTI LE PARTI DEL MOTORE DEVONO ESSERE ORIGINALI VORTEX ROK.**

Né il motore né gli accessori possono essere in alcun modo modificati.

Per modifica si intende qualsiasi cambiamento di forma, contenuto o funzione, che rappresenti una condizione di differenza da quanto originariamente costruito, ivi inclusa l'aggiunta e/o l'asportazione di materiale.

**Attention: ALL THE ENGINE PARTS MUST BE ORIGINAL BY VORTEX ROK.**

Neither engines nor accessories can be modified. By this we mean any shape, content or function changes which may differ from what previously conceived. Furthermore this includes any addition and /or removal of material.

**Attention: TOUTES LES PARTS DU MOTEUR DOIVENT ETRE ORIGINALES VORTEX ROK.**

Ni le moteurs ni les accessoires peuvent être modifiés. Tout changement dans la forme, le contenu ou le fonctionnement qui puisse apporter des modifications au projet initial est interdit. Ci-inclus aussi l'addition et/ou l'enlèvement de matériaux.



**UNICA TARATURA CONSENTITA  
ONLY ALLOWED SETTING  
CONFIGURATION SEULEMEN PERMIS**

	COD. VORTEX	COD. DELL'ORTO
Valvola gas 40 – Gas valve – Valve gaz	W947540-764	1656540-64
Spillo conico K33 – Mixture needle - Aiguille	W853033	0853033-08
Polverizzatore DP268 – Spary nozzle - Pulverisateur	W12539268	12539268-28
Valvola a spillo 250 – Needle valve - Pointeau	W8649250	8649250
Ugello sede polverizzatore 7 mm – Spray seat nozzle - Buse de pulvérisation	W1254100-28	1254100-28
Getto max – High speed jet – Gigleur max- <b>LIBERO - FREE</b>	W6413160	06413160-02
Getto minimo 60 – Idle jet 60– Gigleur minimum 60	W1299560	1299560-02
Getto emulsionatore B45 – Idle jet B45 – Emulser minimum B45	W1308645	1308645-02

**POMPA BENZINA DELL'ORTO, cod. 11023  
DELL'ORTO FUEL PUMP, code 11023  
POMPE D'ESSENCE DELL'ORTO, code 11023**



Tutti i sistemi meccanici, manuali, elettronici ed ogni altro tipo di sistema forzato, sono vietati.

E' ammesso, come solo ed unico sistema per l'alimentazione, la pressione atmosferica.

E' possibile utilizzare solo n°1 (una) pompa di alimentazione di tipo pneumatico tra serbatoio e carburatore:

Tale pompa deve restare strettamente **ORIGINALE**.

**E' VIETATO MONTARE QUALSIASI TIPO DI RUBINETTO, RACCORDO CALIBRATO O ALTRO DISPOSITIVO** tra alimentazione e ritorno/recupero, sui tubi del carburante.

**E' PERTANTO AMMESSO L'IMPIEGO DEI SOLI TUBI.**

**TRA SERBATOIO E POMPA CARBURANTE È CONSENTITO MONTARE SOLTANTO (N°1) UN FILTRO CARBURANTE.**

Any mechanical, manual or electronic system as well as any other kind of device is forbidden.

Concerning the fuel supply, the only system admitted includes atmospheric pressure.

It means that it is allowed to employ n° 1 (one) pneumatic "fuel pump", located between tank and carburettor:

The "pump" must always be **ORIGINAL**.

**IT IS FORBIDDEN TO EMPLOY ANY OTHER KIND OF SPIGOT, JUNCTION, OR SIMILAR DEVICES** between the supply and the return/collection, on the fuel pipes.

**IT IS ADMITTED TO EMPLOY PIPES, ONLY.**

**BETWEEN TANK AND FUEL PUMP IT IS ALLOWED TO MOUNT ONLY N° 1 (ONE) FUEL FILTER.**

**Attenzione: TUTTI LE PARTI DEL MOTORE DEVONO ESSERE ORIGINALI VORTEX ROK.**

Né il motore né gli accessori possono essere in alcun modo modificati.

Per modifica si intende qualsiasi cambiamento di forma, contenuto o funzione, che rappresenti una condizione di differenza da quanto originariamente costruito, ivi inclusa l'aggiunta e/o l'asportazione di materiale.

**Attention: ALL THE ENGINE PARTS MUST BE ORIGINAL BY VORTEX ROK.**

Neither engines nor accessories can be modified. By this we mean any shape, content or function changes which may differ from what previously conceived. Furthermore this includes any addition and /or removal of material.

**Attention: TOUTES LES PARTS DU MOTEUR DOIVENT ETRE ORIGINALES VORTEX ROK.**

Ni le moteurs ni les accessoires peuvent être modifiés. Tout changement dans la forme, le contenu ou le fonctionnement qui puisse apporter des modifications au projet initial est interdit. Ci-inclus aussi l'addition et/ou l'enlèvement de matériaux.



CABLAGGIO AVVIAMENTO  
STARTER WIRING  
CABLE D'ALLUMAGE

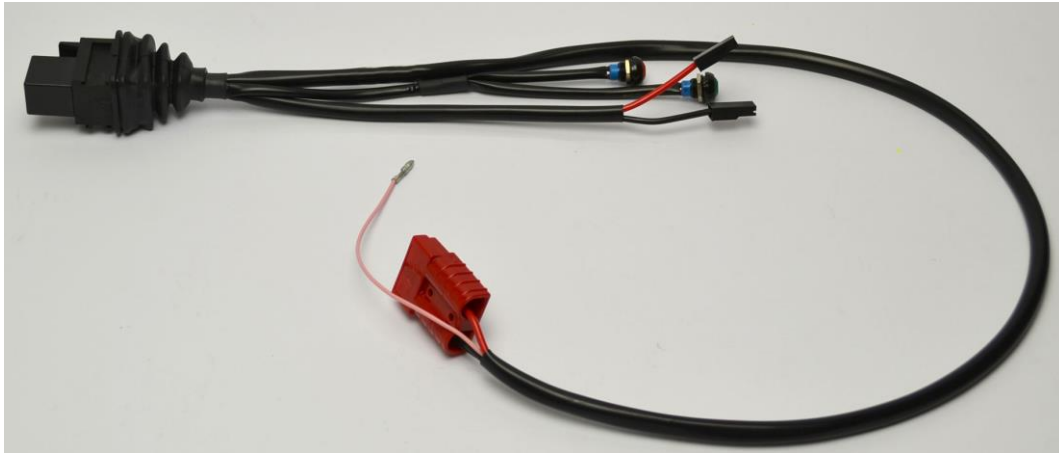

**E' obbligatorio che il motore si accenda e si spenga con il sistema di avviamento on board.  
I commissari tecnici potranno verificare il sistema di accensione e spegnimento in qualsiasi momento.**

**Engines shall be mandatory switched on and off by means of onboard starting system.  
Technical stewart members shall check the on-off onboard system anytime.**

**Il est obligatoire que le moteur soit allumé et éteint au moyen du système de démarrage sur le chassis.  
Les commissaires pourront effectuer des controles au système de démarrage et d'arrêt à tout moment.**

**Attenzione: TUTTI LE PARTI DEL MOTORE DEVONO ESSERE ORIGINALI VORTEX ROK.**

Né il motore né gli accessori possono essere in alcun modo modificati.

Per modifica si intende qualsiasi cambiamento di forma, contenuto o funzione, che rappresenti una condizione di differenza da quanto originariamente costruito, ivi inclusa l'aggiunta e/o l'asportazione di materiale.

**Attention: ALL THE ENGINE PARTS MUST BE ORIGINAL BY VORTEX ROK.**

Neither engines nor accessories can be modified. By this we mean any shape, content or function changes which may differ from what previously conceived. Furthermore this includes any addition and /or removal of material.

**Attention: TOUTES LES PARTS DU MOTEUR DOIVENT ETRE ORIGINALES VORTEX ROK.**

Ni le moteurs ni les accessoires peuvent être modifiés. Tout changement dans la forme, le contenu ou le fonctionnement qui puisse apporter des modifications au projet initial est interdit. Ci-inclus aussi l'addition et/ou l'enlèvement de matériaux.

**FASATURA DELL'ALBERO DI BILANCIAMENTO.**

NEL DISEGNO RIPORTATO SOTTO, VI MOSTRIAMO IN DETTAGLIO LA POSIZIONE ORIGINALE (CHE DEVE ESSERE RISPETTATA) DELLA FASATURA DELL'ALBERO DI BILANCIAMENTO DEL MOTORE ROK. AFFINCHÉ LA FASATURA SIA REGOLARE LE TACCHE DEGLI INGRANAGGI E DEL CONTRALBERO DEVONO CORRISPONDERE QUANDO IL PISTONE SI TROVA AL PUNTO MORTO SUPERIORE, COME INDICATO NEL DISEGNO.

**BALANCER SHAFT PHASING.**

IN THE DRAWING BELOW, WE SHOW YOU IN DETAILS THE ORIGINAL POSITION (TO BE RESPECTED) OF THE BALANCER SHAFT PHASING IN THE ROK ENGINE. AS THE TIMING SHOULD BE REGULAR THE NOTCHS OF THE GEARS AND THE BALANCER SHAFT SHOULD CORRESPOND WHEN THE PISTON IS AT THE DEAD UPPER POINT. AS SHOWN ON THE DRAWING.

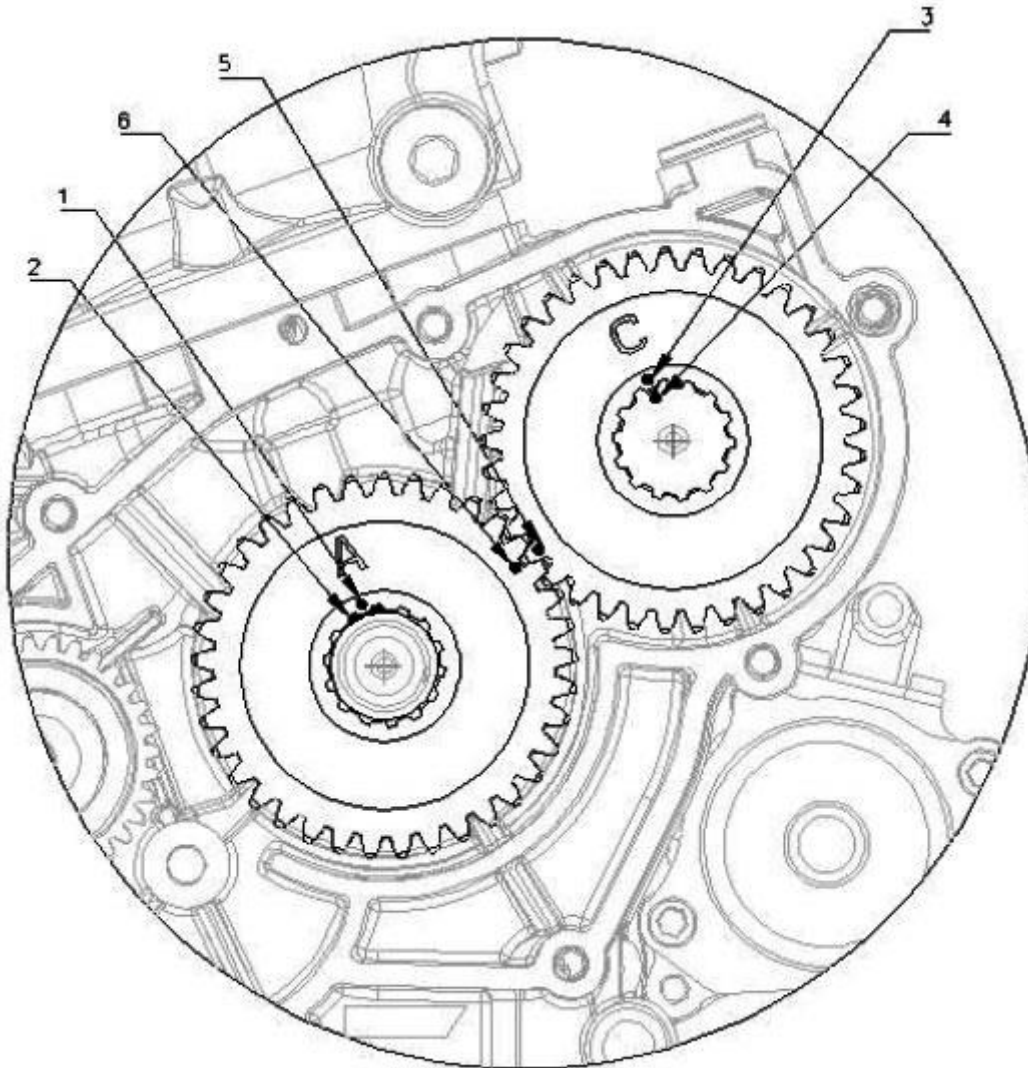

**Attenzione: TUTTI LE PARTI DEL MOTORE DEVONO ESSERE ORIGINALI VORTEX ROK.**

Né il motore né gli accessori possono essere in alcun modo modificati.

Per modifica si intende qualsiasi cambiamento di forma, contenuto o funzione, che rappresenti una condizione di differenza da quanto originariamente costruito, ivi inclusa l'aggiunta e/o l'asportazione di materiale.

**Attention: ALL THE ENGINE PARTS MUST BE ORIGINAL BY VORTEX ROK.**

Neither engines nor accessories can be modified. By this we mean any shape, content or function changes which may differ from what previously conceived. Furthermore this includes any addition and /or removal of material.

**Attention: TOUTES LES PARTS DU MOTEUR DOIVENT ETRE ORIGINALES VORTEX ROK.**

Ni le moteurs ni les accessoires peuvent être modifiés. Tout changement dans la forme, le contenu ou le fonctionnement qui puisse apporter des modifications au projet initial est interdit. Ci-inclus aussi l'addition et/ou l'enlèvement de matériaux.

**CIRCUITO DI RAFFREDDAMENTO - COOLING SISTEM - CIRCUIT DE REFRROIDISSEMENT**

**OPZIONE 1 - OPTION 1 - OPTION 1**

E' CONSENTITO IL SOLO USO DELLA POMPA ACQUA ESTERNA APPORTANDO LA MODIFICA RAPPRESENTATA NELLA FOTOGRAFIA SOTTOSTANTE.

IT IS ALLOWED TO USE ONLY, THE EXTERNAL WATER PUMP WITH THE CHANGE INDICATED IN THE PICTURE HERE BELOW.

L'UTILISATION DE LA POMPE À EAU EXTERNE EST ADMISE, EN APPORTANT LE CHANGEMENT REPRÉSENTÉ DANS LA PHOTOGRAPHIE CI-DESSOUS

**LATO INGRANAGGI - GEAR SIDE - CÔTÉ DE L'ENGRENAGE**

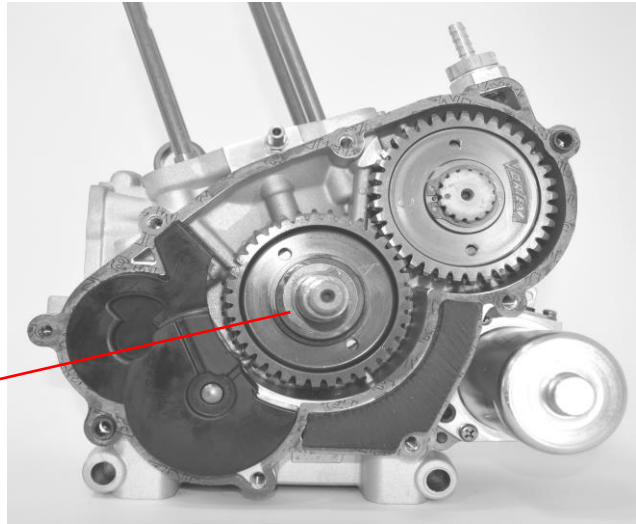
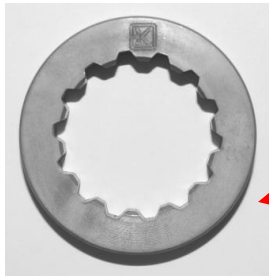

**LATO INTERNO - INTERNAL SIDE - COTE INTERIEUR**



**Attenzione: TUTTI LE PARTI DEL MOTORE DEVONO ESSERE ORIGINALI VORTEX ROK.**

Né il motore né gli accessori possono essere in alcun modo modificati.

Per modifica si intende qualsiasi cambiamento di forma, contenuto o funzione, che rappresenti una condizione di differenza da quanto originariamente costruito, ivi inclusa l'aggiunta e/o l'asportazione di materiale.

**Attention: ALL THE ENGINE PARTS MUST BE ORIGINAL BY VORTEX ROK.**

Neither engines nor accessories can be modified. By this we mean any shape, content or function changes which may differ from what previously conceived. Furthermore this includes any addition and /or removal of material.

**Attention: TOUTES LES PARTS DU MOTEUR DOIVENT ETRE ORIGINALES VORTEX ROK.**

Ni le moteurs ni les accessoires peuvent être modifiés. Tout changement dans la forme, le contenu ou le fonctionnement qui puisse apporter des modifications au projet initial est interdit. Ci-inclus aussi l'addition et/ou l'enlèvement de matériaux.

**CIRCUITO DI RAFFREDDAMENTO - COOLING SISTEM - CIRCUIT DE REFROIDISSEMENT**

**OPZIONE 2 – OPTION 2 – OPTION 2**

E' CONSENTITO IL SOLO USO DELLA POMPA ACQUA ESTERNA APPORTANDO LA MODIFICA RAPPRESENTATA NELLA FOTOGRAFIA SOTTOSTANTE.

IT IS ALLOWED TO USE ONLY, THE EXTERNAL WATER PUMP WITH THE CHANGE INDICATED IN THE PICTURE HERE BELOW.

L'UTILISATION DE LA POMPE À EAU EXTERNE EST ADMISE, EN APPORTANT LE CHANGEMENT REPRÉSENTÉ DANS LA PHOTOGRAPHIE CI-DESSOUS

**LATO INGRANAGGI – GEAR SIDE - CÔTÉ DE L'ENGRENAGE**

**CARTER NUOVA PRODUZIONE – CRANKCASE NEW PRODUCTION – CARTER NOUVELLE PRODUCTION**

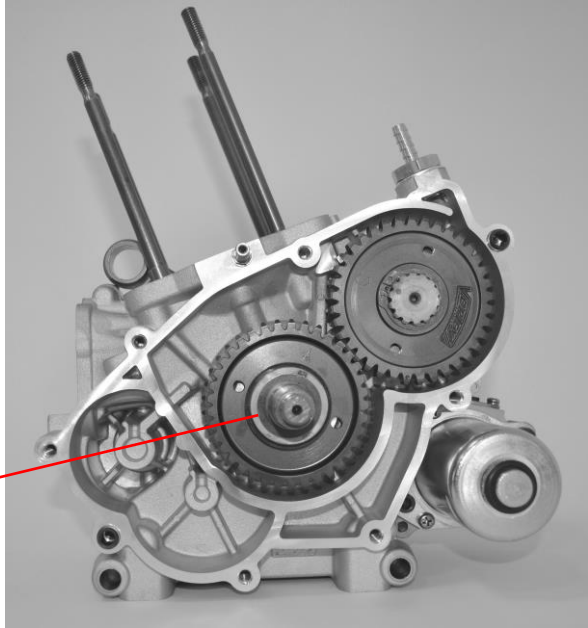
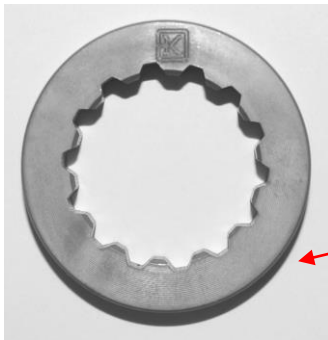

**Attenzione:** TUTTI LE PARTI DEL MOTORE DEVONO ESSERE ORIGINALI VORTEX ROK.

Né il motore né gli accessori possono essere in alcun modo modificati.

Per modifica si intende qualsiasi cambiamento di forma, contenuto o funzione, che rappresenti una condizione di differenza da quanto originariamente costruito, ivi inclusa l'aggiunta e/o l'asportazione di materiale.

**Attention:** ALL THE ENGINE PARTS MUST BE ORIGINAL BY VORTEX ROK.

Neither engines nor accessories can be modified. By this we mean any shape, content or function changes which may differ from what previously conceived. Furthermore this includes any addition and /or removal of material.

**Attention:** TOUTES LES PARTS DU MOTEUR DOIVENT ETRE ORIGINALES VORTEX ROK.

Ni le moteurs ni les accessoires peuvent être modifiés. Tout changement dans la forme, le contenu ou le fonctionnement qui puisse apporter des modifications au projet initial est interdit. Ci-inclus aussi l'addition et/ou l'enlèvement de matériaux.

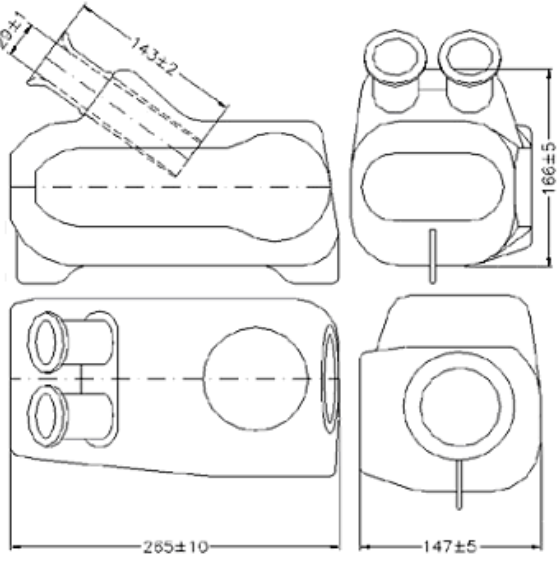

FILTRO D'ASPIRAZIONE INLET SILENCER SILENCIEUX D'ASPIRATION	
MODELLO, TIPO, MODEL TYPE MODELE, TYPE	ARROW, E
	

**Attenzione:** TUTTI LE PARTI DEL MOTORE DEVONO ESSERE ORIGINALI VORTEX ROK.

Né il motore né gli accessori possono essere in alcun modo modificati.

Per modifica si intende qualsiasi cambiamento di forma, contenuto o funzione, che rappresenti una condizione di differenza da quanto originariamente costruito, ivi inclusa l'aggiunta e/o l'asportazione di materiale.

**Attention:** ALL THE ENGINE PARTS MUST BE ORIGINAL BY VORTEX ROK.

Neither engines nor accessories can be modified. By this we mean any shape, content or function changes which may differ from what previously conceived. Furthermore this includes any addition and /or removal of material.

**Attention:** TOUTES LES PARTS DU MOTEUR DOIVENT ETRE ORIGINALES VORTEX ROK.

Ni le moteurs ni les accessoires peuvent être modifiés. Tout changement dans la forme, le contenu ou le fonctionnement qui puisse apporter des modifications au projet initial est interdit. Ci-inclus aussi l'addition et/ou l'enlèvement de matériaux.